

رونیکس®

آخرین ابزاری که می‌خرید!

چکش تخریب ۶ کیلویی

۲۸۰۶

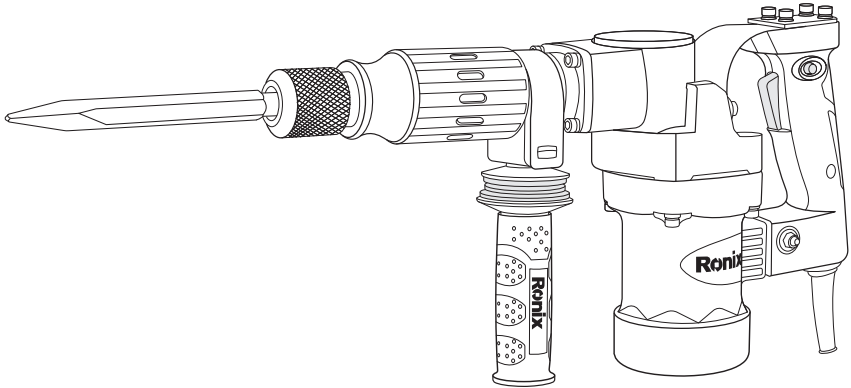

12
MONTHS
GUARANTY

FREE
DELIVERY

BANK
SPARE PARTS



CALL
CENTER
02161904

www.ronixtools.com

مشخصات فنی

مدل	۲۸۰۶
ولتاژ	۲۲۰-۲۴۰ ولت
فرکانس	۵۰-۶۰ هرتز
توان	۹۵۰ وات
حداکثر سرعت در حالت آزاد	۲۹۰۰ دور در دقیقه
قدرت ضربه	۱۰ ژول
نوع سه نظام	شش گوش (HEX)
وزن	۶.۵ کیلو گرم
نوع بسته بندی	کیف فلزی مقاوم طراحی شده توسط رونیکس
متعلقات	دفترچه راهنما، کارت سرویس، کارت گارانتی، قلم، آچار، آچار آلن، گریس

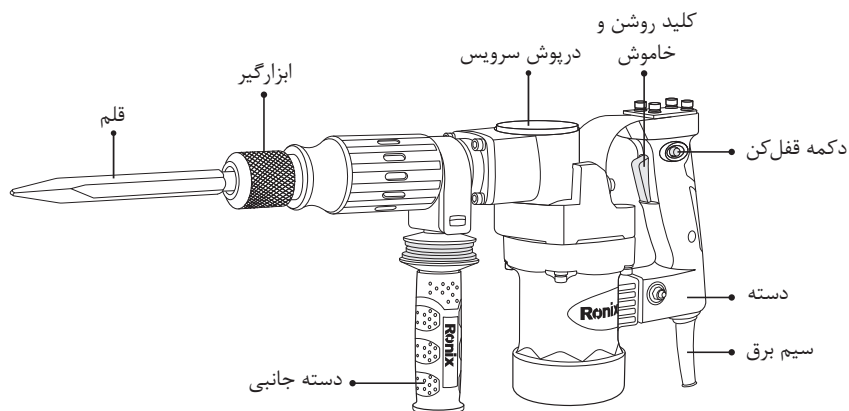
اجزا و قطعات دستگاه



■ دستورالعمل های ایمنی دستگاه

⚠ هشدار!

- هرگز اجازه ندهید که تجربه زیاد و استفاده روزانه از دستگاه باعث گردد که دستورالعمل های ایمنی دستگاه را رعایت نکنید. عدم رعایت موارد ایمنی می تواند لطمات جبران ناپذیری را به بار آورد.
- ۱) هنگام استفاده دستگاه را از قسمت عایق نگهداری ننمائید زیرا ممکن است که هنگام سوراخکاری دیوار ناخواسته با سیم کشی یا حتی با کابل دستگاه تماس حاصل نماید که در اثر برخورد قطعه فلزی با سیم لخت می تواند منجر به برق گرفتگی شود.
 - ۲) همواره اطمینان حاصل نمائید که روی سطح محکم و بدون لغزشی ایستاده اید. همچنین مطمئن شوید که کسی زیر دستگاه نایستاده باشد.
 - ۳) دستگاه را محکم نگهدارید.
 - ۴) دستها را از قسمت های دوار دور نگه دارید.
 - ۵) هیچگاه دستگاه را در وضعیت روشن رها نکنید و تنها زمانی که آن را محکم نگهداشته اید، دستگاه را روشن نمائید.
 - ۶) هرگز بلافاصله بعد از استفاده از دستگاه مته و یا قطعه کار را لمس نکنید زیرا به شدت داغ می شوند و منجر به سوختگی های شدید خواهد شد.
 - ۷) در هنگام استفاده طولانی مدت از دستگاه حتماً از محافظ گوش استفاده نمائید. قرار گرفتن در معرض صدای بلند و ممتد موجب فقدان شنوایی خواهد شد.
 - ۸) در هنگام استفاده از دستگاه از کلاه ایمنی، عینک ایمنی و محافظ صورت استفاده نمائید و توجه نمائید که عینک های معمولی نمی تواند مانند عینک ایمنی از چشمها مراقبت نمایند. همچنین توصیه می گردد حتماً از ماسک و دستکش های ضخیم استفاده نمائید.
 - ۹) قبل از روشن کردن دستگاه از مونتاژ درست آن اطمینان حاصل نمائید.
 - ۱۰) دستگاه به گونه ای طراحی شده است که هنگام استفاده کمی لرزش خواهد داشت به همین دلیل شل بودن پیچ های دستگاه ممکن است موجب شکستگی و یا سانحه گردد. به منظور جلوگیری از چنین وقایعی، قبل از استفاده سفت بودن تمام پیچ ها را به دقت بررسی نمائید.
 - ۱۱) هنگام استفاده از دستگاه در هوای سرد و یا زمانی که مدتی است که از دستگاه استفاده نکرده اید، اجازه دهید که مدتی دستگاه بدون بار روشن بماند. که باعث می شود روغن کاری دستگاه روان شود. در صورتی که بدون گرم کردن از دستگاه استفاده نمائید عملیات چکشی به سختی صورت می گیرد.
 - ۱۲) هنگام استفاده از دستگاه هیچگاه سر ابزارگیر را به سمت کسی نشانه نگیرید. زیرا ممکن است مته پرتاب شود و موجب لطمات جدی گردد.
 - ۱۳) بعضی از مواد شامل بخارات سمی هستند. از استنشاق و یا تماس پوستتان با آنها جداً خودداری نمائید و دستورالعمل ایمنی تامین کننده آن ماده را دنبال نمائید.

۱۴) دستگاه دارای ضامن ایمنی است. لطفاً هنگام استفاده ضامن را آزاد ننمائید.

■ علائم

علائم ذیل بر روی دستگاه استفاده شده است:

V	ولتاژ
n	سرعت در حالت آزاد
A	آمپر
min	سرعت دورانی در یک دقیقه
Hz	هرتز
	عایق دوجداره

نحوه استفاده از دستگاه

⚠ هشدار!

قبل از نصب و یا تعویض مته، دستگاه را از برق بکشید.

■ نصب یا باز کردن قلم

قبل از نصب قلم شفت مته را تمیز کنید و به کمی گریس آغشته نمائید.

سر ابزارگیر سه نظام را عقب بکشید (درپوش جلویی حرکت نمی کند) و قلم را داخل ابزارگیر قرار دهید. آنگاه قلم را بچرخانید و فشار دهید تا درگیر شود. و در نهایت سر ابزارگیر را رها کنید تا به وضعیت اولیه خود باز گردد.

بعد از اتصال قلم چند بار قلم را بیرون بکشید تا از اتصال درست آن به دستگاه اطمینان حاصل نمائید. برای باز کردن قلم، سه نظام را عقب بکشید و قلم را بیرون بیاورید



■ دسته جانبی

⚠ هشدار!

برای حفظ ایمنی خود همواره هنگام سوراخکاری سیمان و بتن و... از دسته جانبی استفاده ننمائید. دسته جانبی در کارخانه بر روی دستگاه نصب شده است. این دسته قابل چرخش در تمام جهات است تا بتوان به راحتی از دستگاه در تمام جهات استفاده کرد. با چرخاندن دسته جانبی در خلاف جهت عقربه های ساعت دسته شل می شود. سپس باید آن را در جهت دلخواه بچرخانید سپس با چرخاندن دسته در جهت عقربه های ساعت آن را سفت نمائید

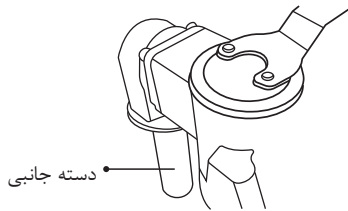

■ استفاده از کلید

⚠ هشدار!

همواره قبل از اتصال دستگاه به برق از خاموش بودن دستگاه اطمینان حاصل نمائید.

⚠ هشدار!

دستگاه دارای کلید قفل کن است که با استفاده از آن می توان دستگاه را در وضعیت روشن نگهداشت و به راحتی دستگاه را کنترل کرد.

برای روشن کردن دستگاه کلید را فشار دهید و برای خاموش کردن دستگاه آن را رها کنید. برای ثابت نگهداشتن دستگاه در حالت روشن کلید را فشار دهید تا دستگاه روشن شود سپس دکمه قفل کن را فشار دهید تا به طور ممتد به کار خود ادامه دهد. برای خارج کردن دستگاه از این وضعیت کلید را مجدداً فشار دهید

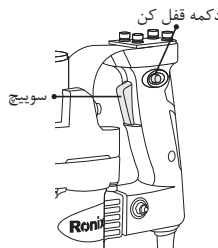

تعمیرات و نگهداری دستگاه

⚠ هشدار!

- همواره قبل از بررسی یا تعمیرات و نگهداری دستگاه از خاموش بودن آن و عدم اتصال به منبع تغذیه برق شهری اطمینان حاصل نمایید.
- ۱) ابزار و منافذ هوا باد مرتباً و قبل از هر بار استفاده تمیز شود.
 - ۲) همواره از شل نبودن پیچ ها اطمینان حاصل نمایید.
 - ۳) همواره بررسی نمایید که کابل دستگاه شکسته و یا آسیب دیده نباشد.

گریس کاری دستگاه

⚠ توجه!

- دستگاه بعد از هر بار تعویض زغال باید گریس کاری شود.
- دستگاه را روشن کنید و اجازه دهید چند دقیقه روشن بماند تا دستگاه گرم شود. سپس دستگاه را خاموش کنید و از منبع تغذیه برق جدا نمایید.
 - با استفاده از آچار دستگاه، درپوش محفظه گریس را باز کنید. دستگاه را روی میز قرار دهید و انتهای قلم را به سمت جلو ضربه بزنید که باعث می شود روغن های قدیمی در محفظه گریس جمع شود.
 - گریس قدیمی را تخلیه کنید و گریس جدید را جایگزین نمایید (۳۰ گرم، ۱ اونس). استفاده از گریس بیش از میزان پیشنهاد شده (تقریباً ۳۰ گرم، ۱ اونس) باعث نقصان در عملکرد دستگاه خواهد شد.
 - درپوش محفظه گریس را سر جای خود بگذارید و آن را با آچار محکم کنید.

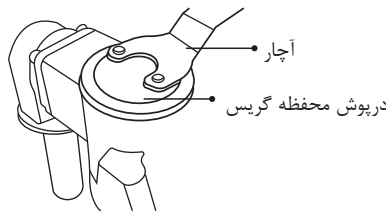

⚠ هشدار!

- درپوش محفظه گریس را خیلی سفت نکنید. زیرا ممکن است منجر به شکستگی آن شود.

تعویض زغال

- ۱) در صورت جرقه زدن دستگاه و یا کاهش قدرت آن می توان به زمان مورد نیاز تعویض زغال پی برد.
- ۲) هر دو زغال باید همزمان تعویض شود.
- ۳) با استفاده از آچار آلن درپوش زغال را باز کنید و زغال های فرسوده را با زغال های جدید جایگزین نمایید و درپوش جازغالی را محکم کنید. اطمینان حاصل نمایید که زغال ها به خوبی بالا و پائین می رود.

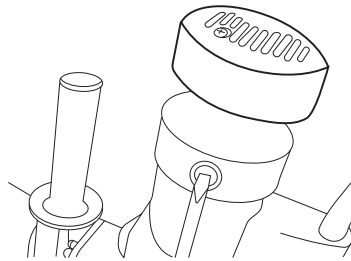

خدمات پس از فروش

⚠ هشدار!

بعد از تعویض زغال ها اجازه دهید که دستگاه به مدت ۱۰ دقیقه بدون اعمال بار روشن باشد و عملکرد دستگاه را بررسی نمایید. در صورت مشاهده هرگونه نقص و یا عیبی به نزدیکترین مرکز خدمات پس از فروش **رونیکس سرویس** که اطلاعات و شماره تماس کلیه مراکز در کارت گارانتی ذکر شده است مراجعه نمایید و یا با شماره ۰۲۱-۶۱۹۰۴ تماس گرفته و یا از وب سایت www.ronixtools.com به اطلاعات بیشتر دست یابید.

⚠ توجه:

برای حفظ ایمنی خود و تعمیر و نگهداری دستگاه (شامل تعویض زغال، تعمیر، تعویض و یا تنظیم دستگاه) تنها به مراکز خدمات پس از فروش **رونیکس سرویس** مراجعه نمایید.

رونیکس®

آخرین ابزاری که می‌خرید!