

رونیکس®

آخرین ابزاری که می‌خرید!

چرخ سنباده مینیاتوری

۳۵۷۵

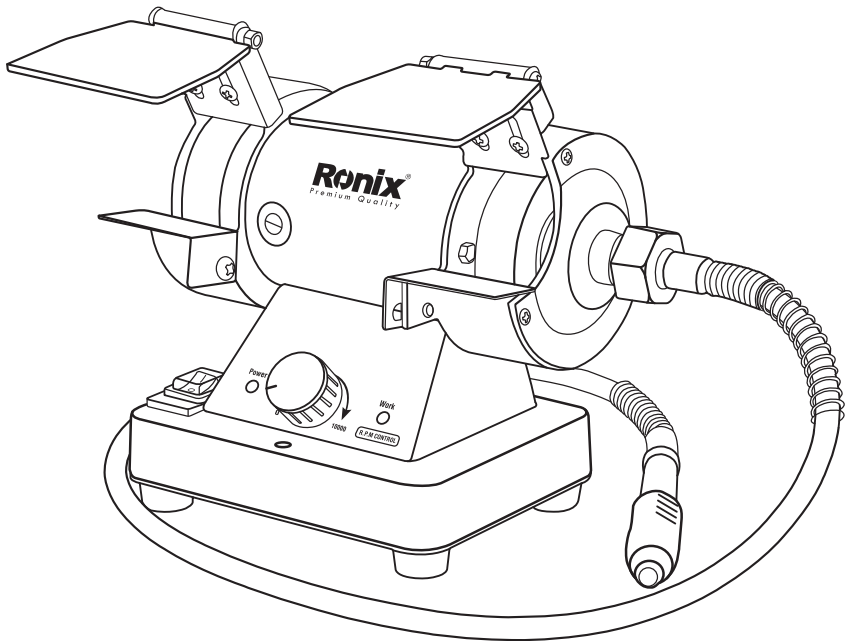

12
MONTHS
GUARANTY

FREE
DELIVERY

BANK
SPARE PARTS

CALL
CENTER
021 61904

www.ronixtools.com

مشخصات فنی

مدل	۳۵۷۵
توان	۱۲۰ وات
دور در دقیقه	۱۰۰۰۰-۰ دور بر دقیقه
ولتاژ	۲۲۰-۲۴۰ ولت
فرکانس	۵۰-۶۰ هرتز
رابط	۵ فوت
چرخه سنباده	سنگ برش ۱-۳×۴ اینچ فیبر ۱-۳×۴ اینچ
قطر شفت	۰/۳۹ اینچ
طول شفت منعطف	۳۱ اینچ
قطر کلکت شفت منعطف	۱/۸ اینچ
قطر مته شفت منعطف	۱/۸ اینچ
وزن	۲/۴ کیلوگرم
متعلقات	۱ جفت ذغال، ۱ عدد شفت منعطف، ست آچار شفت

اجزا و قطعات

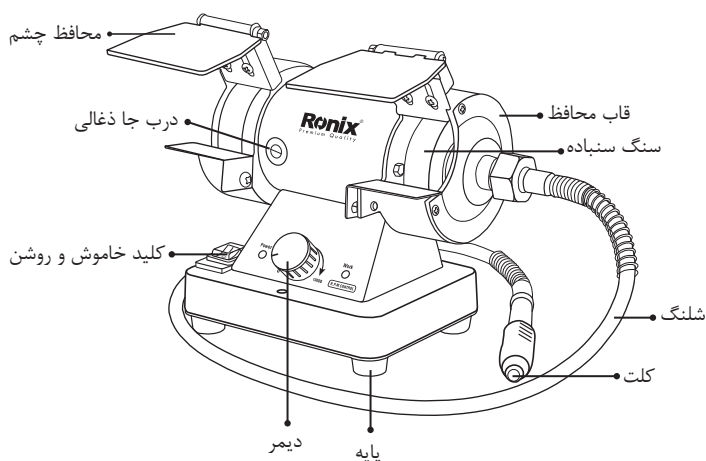

دستورالعمل‌های ایمنی

⚠ هشدار!

عدم توجه به هر کدام از دستورالعمل‌های ایمنی قید شده در ذیل می‌تواند صدمات جانبی و مالی جبران‌ناپذیری را به بار آورد.

⚠ هشدار!

- برای حفظ ایمنی خود، حتماً دستورالعمل دستگاه را قبل از استفاده مطالعه نمائید.
- همواره از عینک‌های ایمنی مطابق استانداردهای بین‌المللی تأیید شده استفاده نمائید.
- هنگام ایجاد گرد و غبار از ماسک استفاده نمائید.
- دستگاه را از دسترس کودکان و افراد غیر تخصص دور نمائید.
- هرگز مواد، گاز و روغن‌های اشتعال‌پذیر را در نزدیکی میز کار قرار ندهید زیرا در هنگام استفاده از این دستگاه جرقه ایجاد می‌شود.
- قبل از شروع به کار از اتصال درست مهره‌های سنگ، پیچ‌ها، گیره‌ها و گارد دستگاه اطمینان حاصل نمائید.
- قبل از هر بار استفاده، دستگاه را به مدت ۱ دقیقه بدون اعمال بار روشن بگذارید و از آن دور بایستید تا هرگونه عیب و نقص احتمالی دستگاه کشف شود.
- بررسی نمائید که گارد دستگاه به خوبی نصب شده باشد. و دستگاه را بدون محافظ استفاده ننمائید.
- دست‌ها را از سنگ چرخ سنباده دور نگهدارید.
- هرگز سیم اتصال به زمین را قطع یا جابه‌جا ننمائید و از مبدل استفاده نکنید. در صورتی که از وجود سیم اتصال به زمین پریشانی دارید از یک تکنیسین برای این کار رهنمائی بخواهید.
- هرگز بعد از استفاده دارو و یا قرص‌های خواب‌آور از دستگاه استفاده ننمائید.
- در هنگام استفاده از دستگاه از پوشیدن دستکش، کروات، لباس‌های گشاد و جواهرات خود داری نمائید.
- برای جلوگیری از شروع به کار ناگهانی دستگاه همواره قبل از اتصال دستگاه به برق از خاموش بودن آن اطمینان حاصل نمائید.
- هرگز از سنگهای لب پر یا شکسته استفاده ننمائید.
- مهره‌های شفت را بیش از حد سفت نکنید.
- فاصله بین تکیه‌گاه قطعه کار و سنگ‌ها باید ۳،۲ میلی‌متر و یا کمتر باشد که به نگهداری مناسب قطعه کار بر روی دستگاه کمک کند.
- هرگز زمانی که سنگ فرز سرد است به قطعه کار فشار وارد ننمائید و به سنگ اجازه دهید تا رفته رفته توسط قطعه کار گرم شود.
- هرگز در معرض پاشش عملکرد چرخ سنباده حین کار قرار نگیرید.
- قبل از تنظیم و یا سرویس دستگاه حتماً آن را از منبع تغذیه برق شهری جدا نمائید. سنگ دستگاه تا مدتی بعد از خاموش کردن دستگاه هنوز می‌چرخد. صبر کنید تا سنگ بایستد سپس آن را تنظیم

یا تعویض نمائید.

- استفاده از دستگاه در مجاورت رطوبت یا باران منجر به برق‌گرفتگی خواهد شد.
- در هنگام استفاده از سنگ نو، توجه نمائید که حداکثر سرعت آن متناسب با سرعت در حالت آزاد دستگاه باشد. همچنین آسیب دیده و یا ترک خورده نباشد و متناسب با دستگاه باشد.
- تنها از ابزارهای جانبی تهیه شده به همراه دستگاه استفاده نمائید.
- هرگز از سنگ سنباده برای برش استفاده نمائید.
- دستگاه‌هایی که سیم اتصال به زمین دارند حتماً باید به پریزی که سیم اتصال به زمین داشته باشد، وصل شوند.

■ موارد ایمنی برقی

کابل این دستگاه مجهز به دو شاخه اتصال به زمین است. در هنگام نقص فنی یا اتصالی دستگاه، زمین کمترین مقاومت را در برابر جریان برق دارد و در نتیجه میزان برق‌گرفتگی کاربر را به میزان زیادی کاهش می‌دهد. عدم استفاده از سیم اتصال به زمین، احتمال برق‌گرفتگی را به شدت افزایش می‌دهد. سیم هادی با عایق سبز رنگ (با راه‌های زرد یا بدون آن) دارای سیم اتصال به زمین است. در صورت تعمیر یا تعویض کابل یا دوشاخه، سیم اتصال به زمین را از خروجی آن خارج نمائید.

نکات ایمنی

- ۱- هنگام سنباده زدن فلزات، جرقه‌هایی تولید می‌شود که ممکن است با لباس یا صورت کاربر برخورد کند. از ماسک کامل صورت و پوشش محافظتی مناسب استفاده نمایید و هنگام سنباده زنی از نبود مواد و فلزات اشتعال‌زا پیرامون محیط کار اطمینان حاصل نمایید همواره از جایگاه حفاظ ایمنی و محافظ چرخه مطمئن شوید.
- ۲- از سرعت مناسب چرخ سنباده اطمینان حاصل نمایید.
- ۳- قطعه را با آب خنک نمایید تا از حرارت بیش از حد جلوگیری شود. مراقب باشید آب به دستگاه نفوذ نکند.
- ۴- از پایه ابزار جهت محکم نگه داشتن قطعه کار استفاده نمایید. در غیر این صورت گشتاور چرخ سنباده کنترل قطعه کار را از دست کاربر خارج می‌کند.
- ۵- هنگام سنباده فلزات غیرآهنی مانند آلومینیوم و برنج هرگز از چرخ سنباده اکسید آلومینیوم استفاده نکنید. چرخ سنباده از جنس کاربید سیلیکون مناسب فلزات غیرآهنی می‌باشد.
- ۶- هنگام صیقل زدن قطعه، از بخش نازک مته سنگ استفاده کنید. همواره مراقب باشید انگشتان با چرخه سنباده یا پایه ابزار تماسی نداشته باشد.

نحوه استفاده از دستگاه

■ روشن و خاموش کردن دستگاه

- ۱- دوشاخه را به پریز برق بزنید.
- ۲- برای روشن کردن موتور دکمه کنترل سرعت را در جهت ساعتگرد بچرخانید سپس سرعت را تنظیم نمایید.
- ۳- برای خاموش کردن موتور دکمه کنترل سرعت را در جهت پادساعتگرد بچرخانید تا صدا تیک شنیده شود.
- ۴- در صورت عدم استفاده از سنباده دستگاه را خاموش کنید.

⚠ هشدار!

چرخ سنباده می‌تواند از جا کنده شود و منجر به صدمات جدی شود. وجود ترک بر روی سنگ سنباده بررسی گردد.

- ۱- همواره قطعه کار را آهسته و بدون ضربه به چرخ سنباده نزدیک کنید.
- ۲- قطعه کار به سرعت داغ می‌شود در نتیجه قطعه به دفعات باید با آب خنک شود.
- ۳- هنگامی که قطعات فولادی همانند مته دریل در سرعت بالا سنباده زده می‌شوند. از افزایش دما جلوگیری کنید. میزان حررات بر قطعات تأثیر می‌گذارد.
- ۴- حین سنباده قطعات کوچکی مانند مته و قلم از فشار روی دستگاه در زاویه تند جلوگیری کنید در این صورت قطعه ممکن است قلاب کند.

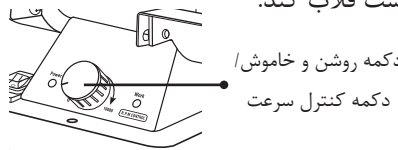

سنباده با محور منعطف

- ۱- محور را به صفحه چرخ سنباده متصل نمایید.
- ۲- مهره رابط محور را محکم کنید.

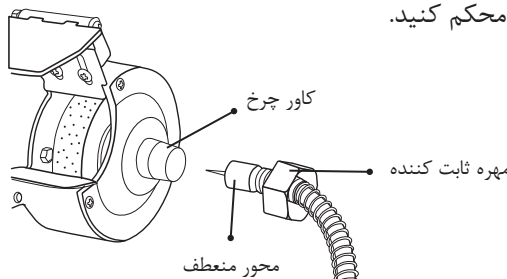

- ۳- پوشش سه نظام را خارج نمایید.
- ۴- با آچار مهره ثابت کننده را باز کنید.
- ۵- سنگ سنبلاده را در سه نظام قرار دهید و مهره را سفت نمایید.

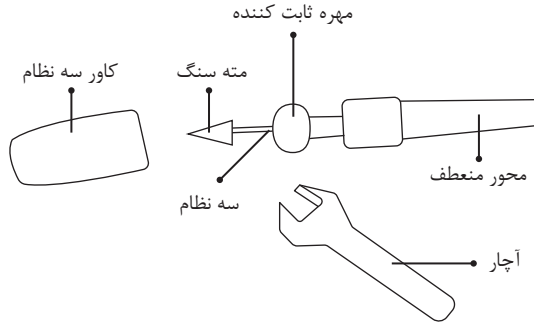

- ۶- پوشش سه نظام را مجدد روی سه نظام قرار دهید.
- ۷- دسته محور را با یک دست نگه دارید و با دست دیگر دستگاه را روشن کنید.
احتیاط: هنگام سنبلاده زدن، عینک ایمنی را همیشه به چشم داشته باشید.
- ۸- پس از اتمام کار، چرخ سنبلاده را خاموش نمایید و تنها با توقف کامل چرخ سنبلاده و میله منعطف محور را رها کنید.

⚠️ توجه:

عملکرد دستگاه به نوسانات ولتاژ بستگی دارد همچنین استفاده از رابط بر عملکرد دستگاه نیز موثر خواهد بود.

⚠️ هشدار!

هشدارها؛ احتیاطها و نکات ایمنی مذکور درمنوال کلیه شرایط و موقعیت‌های مختلف را پوشش نمی‌دهد. هوشیاری و احتیاط شرط لازم برای استفاده از این دستگاه می‌باشد.

نگهداری

قبل از هر بار استفاده موارد ذیل را بررسی نمایید:

کابل دستگاه

ترک نداشتن سنگ‌ها

قطعات دوار بررسی شود که به جای گیر نکرده باشد.

هر زمان که نیاز بود موارد ذیل انجام شود:

تراشیدن سنگ‌ها

تعویض سنگ‌ها

تمیز کردن غبار از پوسته و قطعات دیگر چرخ سنباده

برای تعمیرات و نگهداری بیش از موارد ذکر شده بالا حتماً به مراکز خدمات پس از فروش رونیکس که در کارت گرانتهی ذکر شده است. مراجعه نمایید.

عیب یابی دستگاه

برای سرویس و تعمیر دستگاه تنها به مراکز خدمات پس از فروش رونیکس سرویس مراجعه نمایید.

خدمات پس از فروش

در صورت بروز هرگونه مشکل سریعاً با نزدیک‌ترین مرکز مجاز رونیکس سرویس تماس حاصل نمایید تا از خدمات سریع و دقیق رونیکس سرویس استفاده نمایید. برای اطلاع از مراکز سرویس و گارانتی مجاز رونیکس سرویس به وب سایت www.ronixtools.com مراجعه نمایید و یا با تلفن ۰۲۱-۶۴۹۷ خدمات حمایتی رونیکس سرویس تماس حاصل نمایید.

رونیکس®

آخرین ابزاری که می‌خرید!