

رونیکس®

آخرین ابزاری که می‌خرید!

اره عمود بر

۴۱۶۵

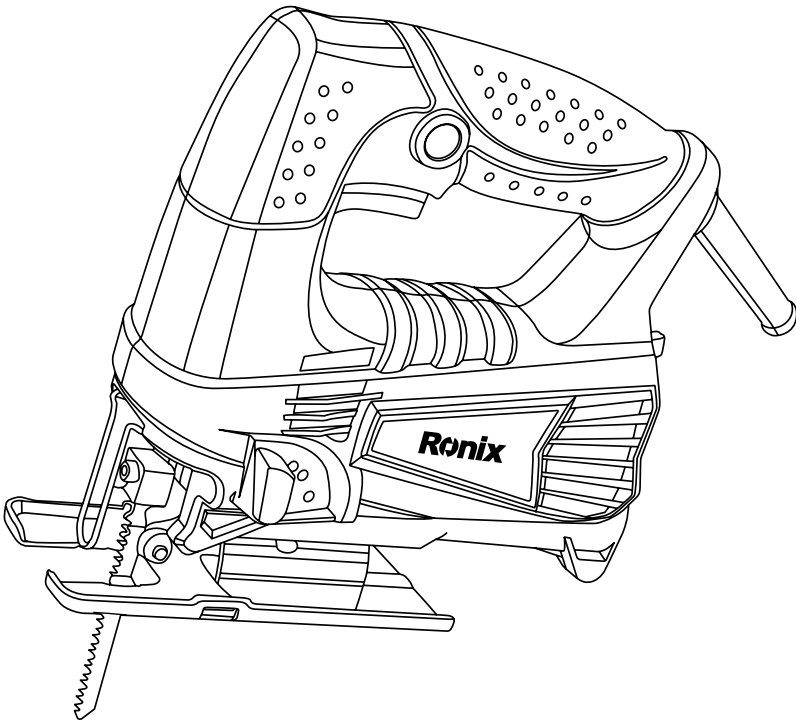

12
MONTHS
GUARANTY

FREE
DELIVERY

BANK
SPARE PARTS

CALL
CENTER
02161904

www.ronixtools.com

مشخصات فنی دستگاه

مدل	۴۱۶۵
توان	۴۵۰ وات
فرکانس	۵۰ هرتز
حداکثر عمق برش در چوب	۶۵ میلی‌متر
حداکثر عمق برش در فلز	۶ میلی‌متر
نوع تیغه عمود بر	T-shank
برش زاویه دار	در ۴ جهت
ظرفیت برش زاویه دار	صفر تا ۴۵ درجه
سرعت در حالت آزاد	صفر تا ۳۱۰۰ دور در دقیقه
ولتاژ	۲۲۰ ولت
وزن	۱٫۹ کیلوگرم
متعلقات	۲ عدد تیغه عمود بر و ۲ عدد آچار

اجزا و قطعات

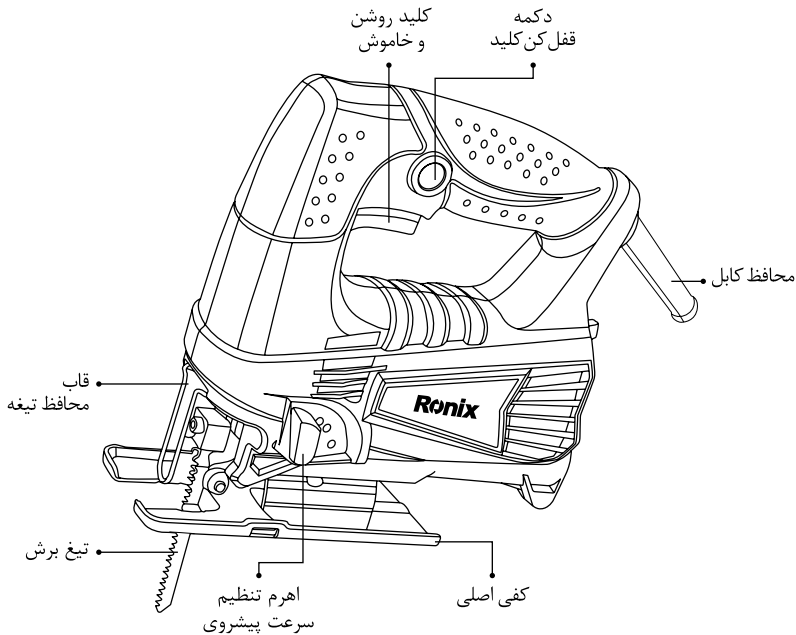

دستورالعمل های ایمنی

- مشخصات فنی دستگاه بر روی لیبل مشخصات نیز درج شده است.

■ موارد ایمنی فردی

- لطفا کلیه مواردی که در ذیل قید شده است را با دقت مطالعه فرمائید و به کار برید، عدم پیروی از دستورالعمل های ذیل ممکن است منجر به ایجاد صدمات جبران ناپذیر فیزیکی یا ایجاد اختلال در کارکرد ابزارآلات برقی شوند.
- دستگاه را از دسترس کودکان و افراد غیر متخصص دور نگهدارید. ابزارآلات برقی در دسترس افراد آموزش ندیده خطرآفرین خواهند بود.
- همچنین همواره به موارد ایمنی کلی ابزارآلات برقی که در این دفترچه راهنما قید شده است، نیز توجه نمائید.
- بعد از مطالعه دفترچه راهنما آن را در مکان مناسبی نگهداری نمائید.
- همواره قطعه کار را با گیره و بست های مخصوص این کار محکم نمائید. نگهداشتن قطعه کار با دست خطرآفرین خواهد بود.
- از قطعه کارهایی که دارای آزیست در ترکیباتشان می باشند استفاده نمائید.
- بعد از خاموش کردن دستگاه کمی زمان لازم است تا ابزار دستگاه از حرکت بایستد. قبل از اینکه دستگاه را روی زمین بگذارید از خاموش شدن دستگاه و ایستادن کلیه قطعات متحرک اطمینان حاصل نمائید.
- هرگز از دستگاههای با کابل آسیب دیده استفاده ننمائید و در صورت نیاز به نزدیک ترین مرکز خدمات پس از فروش **رونیکس سرویس** برای تعمیر مراجعه نمائید.
- برای اتصال کابل به منبع برق از محافظ جریان برق استفاده نمائید.
- همواره دستها را دور از قطعات متحرک نگهدارید. عدم رعایت این موضوع منجر به جراحات جبران ناپذیری خواهد شد.
- قبل از اینکه دستگاه را بر روی قطعه کار بگذارید آن را روشن کنید و صبر کنید تا به حداکثر سرعت خود برسد. سپس آن را بر روی قطعه کار قرار دهید. در غیراینصورت احتمال ضربه زدن دستگاه یا گیرکردن اره در قطعه کار وجود دارد.
- به محل قرارگیری پاها و نحوه ایستادن توجه نمائید. همواره به گونه ای بایستید که بتوانید هرگونه ضربه احتمالی از جانب دستگاه را مهار کنید.
- بعد از انجام برش، دستگاه را خاموش کرده و صبر کنید تا اره کاملا از حرکت بایستد سپس آن را از قطعه کار جدا نمائید. این کار از ضربه زدن دستگاه جلوگیری می کند.
- تیغ اره مورد استفاده باید سالم و فاقد هرگونه نقص و یا برآمدگی باشد.

- بعد از خاموش کردن دستگاه تیغ اره را به کناره ها فشار ندهید زیرا باعث شکستن، تاب برداشتن و یا خراب شدن آن می گردد.
- قبل از کار بر روی سطح مورد نظر از عدم وجود کابل برق،لوله آب، گاز و ... توکار اطمینان حاصل نمائید.

⚠ هشدار!

همواره قبل از قطع اتصال کامل از پریز برق از خاموش شدن دستگاه اطمینان حاصل نمائید.

■ نصب و یا تعویض تیغ اره

⚠ هشدار!

- همواره تیغ اره و تیغ گیر را از وجود براده و هرگونه جسم خارجی تمیز نمائید. عدم رعایت این موضوع ممکن است موجب خوب بسته نشدن تیغ اره شود که صدمات جبران ناپذیری را ایجاد خواهد کرد.
- هرگز بلافاصله بعد از اتمام کار، قطعه کار یا تیغه را لمس ننمائید زیرا ممکن است به شدت داغ شوند و موجب سوختگی گردند.
- از نصب مناسب تیغ اره اطمینان حاصل نمائید. عدم رعایت این موضوع ممکن است موجب شکستن تیغه و جراحات جدی شود.
- برای نصب تیغه، پیچ روی تیغ گیر را با آچار آلن در خلاف جهت عقربه های ساعت شل کنید.

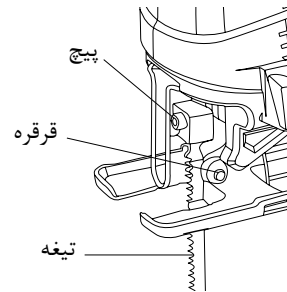
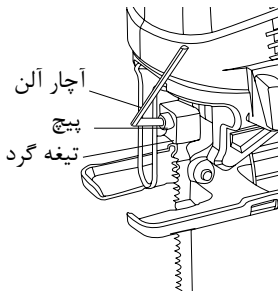

- تیغ اره را به صورتی بر روی تیغ گیر قرار دهید که دندانهای آن رو به بیرون باشند. از نصب مناسب پشت تیغه در قرقره اطمینان حاصل نمائید، سپس پیچ را در جهت عقربه های ساعت محکم کنید. برای تعویض تیغه، عکس مراحل ذکر شده را انجام دهید.

⚠ توجه:

- قرقره را مرتباً روغن کاری نمائید.

■ محل نگهداری آچار آلن

در هنگام عدم استفاده از آچار آلن، همانگونه که در شکل نشان داده شده، آن را در محل تعبیه شده قرار دهید تا گم نشود.

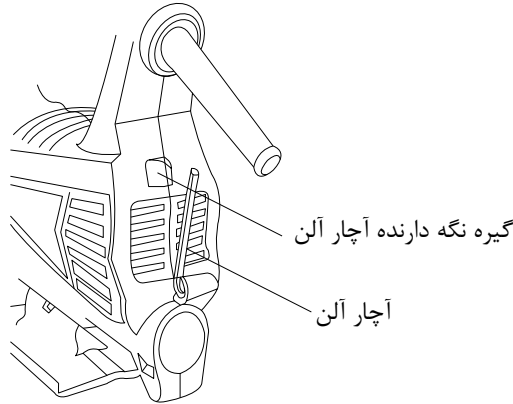

نحوه استفاده از دستگاه

⚠ هشدار!

همواره صفحه را با قطعه کار همتراز نگهدارید. عدم رعایت این موضوع ممکن است موجب شکستن تیغه و ایجاد جراحات جدی شود. هنگام برش های پیچدار یا منحنی از سرعت پائین دستگاه استفاده نمایید. عدم رعایت این موضوع ممکن است موجب برش های کج و نامناسب و یا شکستن تیغه شود. بدون اینکه تیغه هیچگونه تماسی با قطعه کار یا سطح داشته باشد، دستگاه را روشن کنید و صبر کنید تا تیغه به حداکثر سرعت خود برسد. سپس صفحه دستگاه را روی قطعه کار قرار داده و دستگاه را به آرامی به سمت جلو و بر روی خط برش حرکت دهید.

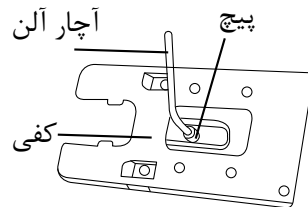
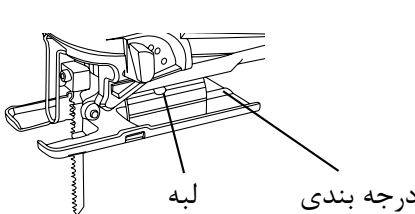

■ برش های اریب

⚠ هشدار!

قبل از زاویه دادن به صفحه حتما از خاموش بودن دستگاه اطمینان حاصل نمائید.

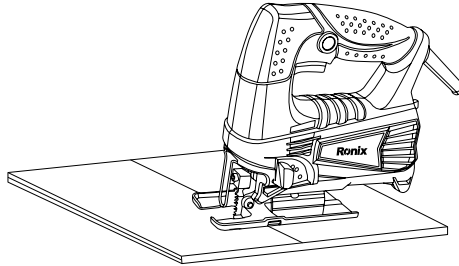

با کج کردن صفحه، زاویه برش بین صفر تا ۴۵ درجه چپ و راست قابل حصول است. برای این منظور صفحه را با استفاده از آچار آلن شل کنید و صفحه را در زاویه مورد نظر قرار دهید. زاویه بین صفر تا ۴۵ بر روی پوسته نشان داده شده است، سپس دوباره پیچ را محکم نمائید.

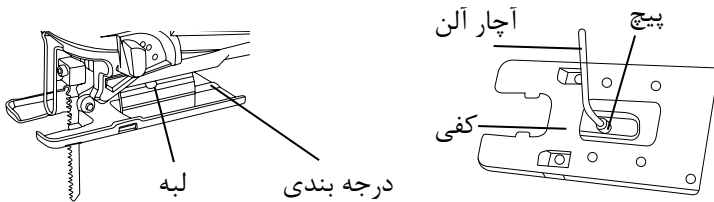

پایه (کفی) را حرکت دهید تا به زاویه دلخواه برسید. لبه مشخص شده در شکل، زاویه برش اریب را از طریق درجه بندی نشان می دهد. سپس پیچ را برای ثابت شدن پایه، محکم کنید.

■ برش های روبه جلو

برای برش های روبه جلو کافی است که پیچ روی قسمت پشتی صفحه را با آچار آن شل کرده و صفحه را عقب بکشید، سپس دوباره پیچ را محکم نمایید.

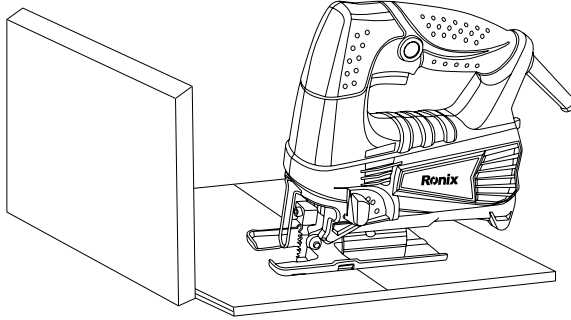

■ برش های داخلی

- این کار به دو روش قابل اجرا است:

الف) ایجاد یک سوراخ با استفاده از دریل:

برای برش های داخلی که از لبه ها شروع نمی شوند، می توان یک سوراخ با قطر ۱۲ میلیمتر یا بیشتر با استفاده از دریل ایجاد کرد. سپس تیغ اره را داخل این سوراخ قرار داده و برش را انجام می دهیم.

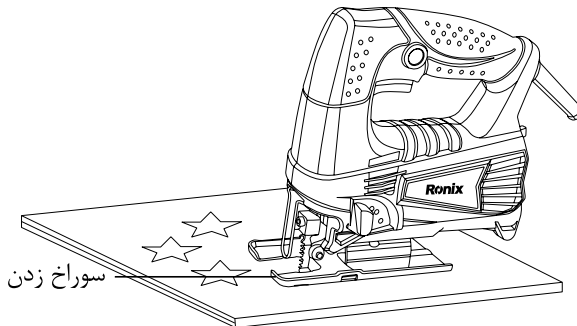

ب) برش شیبدار:

اگر مراحل زیر را به دقت انجام دهید نیاز به ایجاد سوراخ و یا انجام برش از لبه های قطعه کار نیست.

- ۱) دستگاه را از قسمت لبه جلوی صفحه به صورت شیبدار به گونه ای قرار دهید که نوک تیغه روی سطح قطعه کار قرار گیرد.
- ۲) به دستگاه کمی فشار اعمال نمائید . به این صورت لبه های صفحه تکان نمی خورد، سپس دستگاه را روشن کرده و به آرامی پشت دستگاه را پائین بیاورید.
- ۳) همین طور که تیغه، قطعه کار را سوراخ می کند، به آرامی صفحه را پائین بیاورید تا به سطح قطعه کار برسد.
- ۴) و برش را مطابق معمول به پایان برسانید.

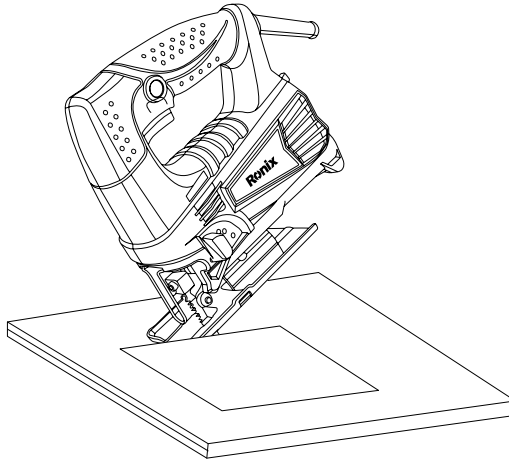

■ برش لبه های قطعه کار

برای مرتب کردن لبه ها و یا تنظیم ابعاد، دستگاه را به آرامی در طول لبه برش حرکت دهید.

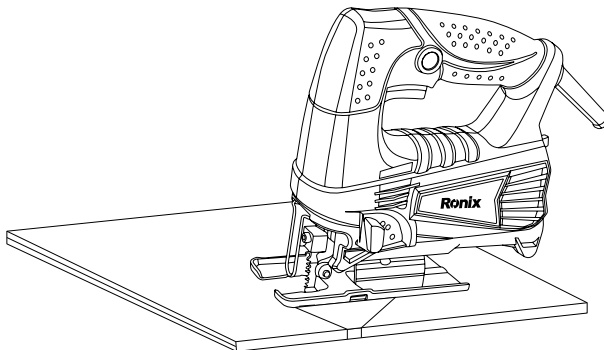

■ برش آهن

برای برش آهن همواره از مایع خنک کننده مناسب (روغن برش) استفاده نمائید. عدم رعایت این مورد باعث از بین رفتن زود هنگام تیغه خواهد شد. یا می توان زیر قطعه کار را به گریس آغشته کرد.

تعمیرات و نگهداری

⚠ هشدار!

همواره قبل از هرگونه تعمیر و نگهداری دستگاه از خاموش بودن و عدم اتصال آن به پریز برق اطمینان حاصل نمائید.

برای نگهداری مناسب دستگاه، زغال آن باید به صورت دوره ای بررسی و در صورت نیاز تعویض شود. هرگونه تعمیر و تعویض قطعات تنها باید توسط مراکز خدمات پس از فروش **رونیکس سرویس** صورت گیرد در غیر اینصورت مشمول گارانتی نخواهد شد.

⚠ توجه:

به همراه ابزار شما کارت گارانتی و کارت معرفی مراکز سرویس مجاز **رونیکس سرویس** در سرتاسر ایران ارائه می گردد.

توجه داشته باشید که هیچ کدام از اجزای داخلی این ابزار احتیاج به تعمیرات اضافه یا دستکاری جهت بهینه نمودن عملکرد ندارند بنابراین از هرگونه دستکاری یا ارائه به مراکز تعمیرات غیر مجاز اجتناب نمایید در صورت بروز هرگونه مشکل سریعاً با نزدیک ترین مرکز سرویس مجاز تماس حاصل نمایید تا از خدمات سریع و دقیق **رونیکس سرویس** استفاده نمایید. برای اطلاع از مراکز سرویس و گارانتی مجاز **رونیکس پلاس** به وب سایت www.ronix.ir مراجعه نمائید و یا با تلفن ۰۲۱-۶۱۹۰۴ خدمات حمایتی **رونیکس سرویس** تماس حاصل نمائید.

■ باز یافت

این دستگاه و بسته بندی های آن را به جای تبدیل به زباله به چرخه باز یافت برگردانید.

⚠ هشدار!

حتماً از محافظ گوش استفاده نمائید. این دستگاه دارای لرزش زیر ۲,۵ متر بر مجذور ثانیه می باشد.

رونیکس[®]

آخرین ابزاری که می‌خرید!