

# Ronix<sup>®</sup>

Premium Quality

## GASOLINE INVERTER GENERATOR - 3.5KW RH-4795

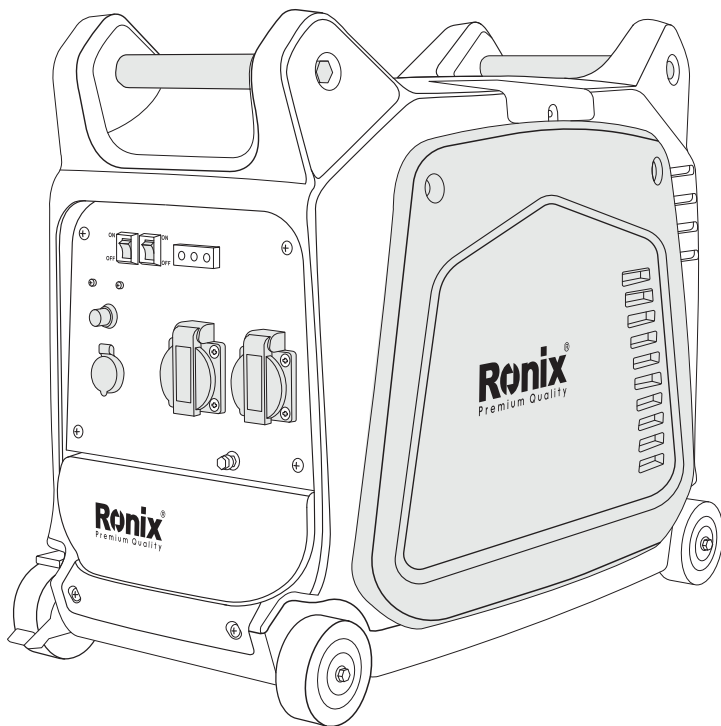

[www.ronix.ir](http://www.ronix.ir)





## SPECIFICATIONS

	Model	RH-4795
Generator	Type	Inverter Generator
	AC Voltage	220V/50Hz
	Max. Output	3.5 KW
	Rated Output	3 KW
	Power Factor	1
	DC Output	DC12V5A
	USB Socket	5V 1A
	Model	XY157F-1
Engine	Type	Air-cooled, 4-cycle, OHV, Gasoline Engine
	Bore×Stroke mm×mm	57.4×57.8mm
	Displacement	149.5cc
	Max. Output	4KW/5500RPM
	Fuel	Gasoline
	Fuel tank Capacity	7.5 Liters
	Rated Continuous Operation	4.1hr
	Lubricating Oil	SAE 10W30
	Lubricating Oil Capacity	0.9 Liter
	Starting System	Recoil Starter
	Ignition System	CDI
	Spark Plug: Type	A7RTC
Dimension	Net dimension	614×341×506mm
	Overall dimension	635×360×530mm
	Net Weight	33.5Kg
	Gross Weight	36.5Kg
	Include	Spark Plug Socket/ Screw Driver/ Battery Charge Cable

## PARTS LIST

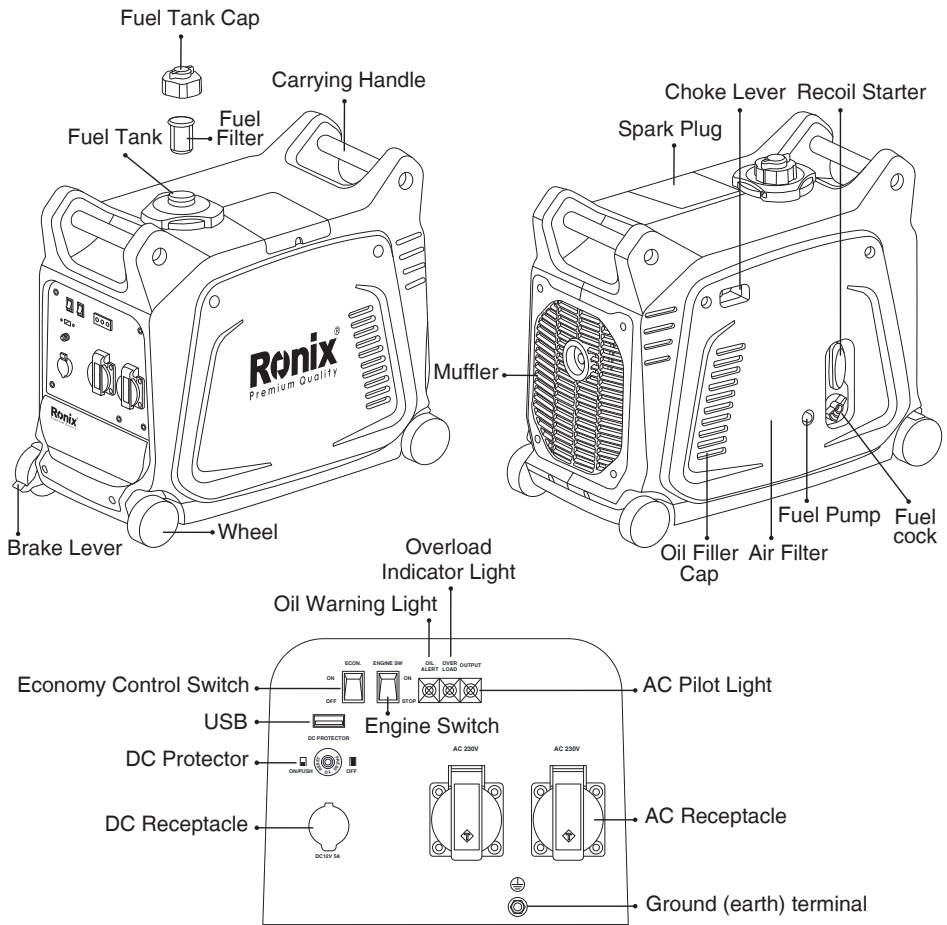

### **⚠ WARNING!**

PLEASE READ AND UNDERSTAND THIS MANUAL COMPLETELY BEFORE OPERATING THE MACHINE.

## **SAFETY INFORMATION**

### **■ EXHAUST FUMES ARE POISONOUS**

- Never operate the engine in a closed area or it may cause unconsciousness and death within a short time. Operate the engine in a well-ventilated area.

### **■ FUEL IS HIGHLY FLAMMABLE AND POISONOUS**

- Always turn off the engine when refueling
- Never refuel while smoking or in the vicinity of an open flame.
- Take care not to spill any fuel on the engine or muffler when refueling.
- If you swallow any fuel, inhale fuel vapor, or allow any to get in your eyes, see your doctor immediately. If any fuel spills on your skin or clothing, immediately wash with soap and water and change your clothes.
- When operating or transporting the machine, be sure it is kept upright. If it tilts, fuel may leak from the carburetor or fuel tank.

### **■ ENGINE AND MUFFLER MAY BE HOT**

- Place the machine in a place where pedestrians or children are not likely to touch the machine.
- Avoid placing any flammable materials near the exhaust outlet during operation.
- Keep the machine at least 1m (3ft) from buildings or other equipment, or the engine may overheat.
- Avoid operating the engine with a dust cover.
- Be sure to carry the generator only by its carrying handle.
- Put the machine on flat ground, for the machine eliminates heat freely.

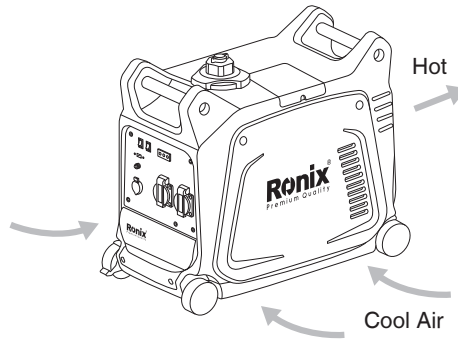

### ■ **ELECTRIC SHOCK PREVENTION**

- Never operate the engine in rain or snow.
- Never touch the machine with wet hands or an electrical shock will occur.
- Be sure to ground (earth) the generator.

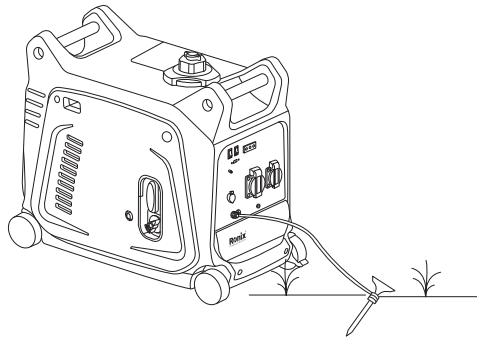

### ▲ **NOTE:**

Use ground (earth) lead of sufficient current capacity.

- Diameter: 0.12mm (0.005in)/ampere
- EX: 10 Ampere --1.2mm (0.055in)

### ■ **CONNECTION NOTES**

- Avoid connecting the generator to a commercial power outlet.
- Avoid connecting the generator in parallel with any other generator.

## ■ OIL WARNING SYSTEM

- When the oil level falls below the lower level, the engine stops automatically. Unless you refill with oil, the engine will not start again.

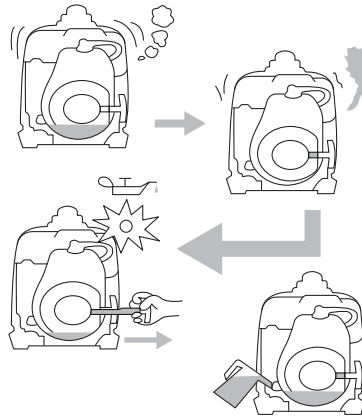

## ■ ENGINE SWITCH

The engine switch controls the ignition system.

1- ON

The ignition circuit is switched on. The engine can be started.

2- STOP

The ignition circuit is switched off. The engine will not run.

ENGINE SWITCH

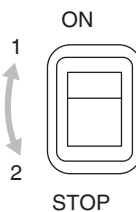

## ■ ECONOMY CONTROL SWITCH

When the economy control switch is turned “ON”, the economy control unit controls the engine speed according to the connected load. The results are better fuel connection and less noise.

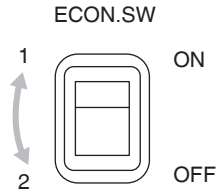

### ■DC CIRCUIT PROTECTOR

The DC circuit protector turns off automatically when the load exceeds the generator-rated output.

### ▲ CAUTION:

- Reduce the load to within the specified generator-rated output if the DC circuit protector turns off.

### ■FUEL TANK CAP AIR VENTKNOB

The fuel tank cap is provided with an air vent knob to stop fuel flow. The air vent knob must be turned once clockwise from the closed position. This will allow fuel to flow to the carburetor and the engine to run. When the engine is not in use, tighten the air vent knob counterclockwise until it is finger-tight to stop fuel flow.

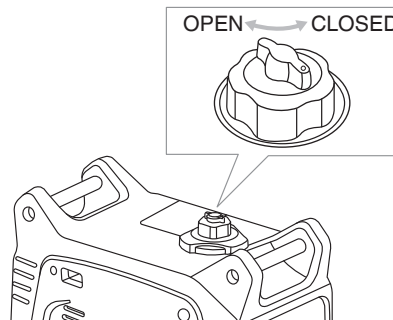

### ■FUEL COCK

The fuel cock is used to supply fuel from the tank to the carburetor.

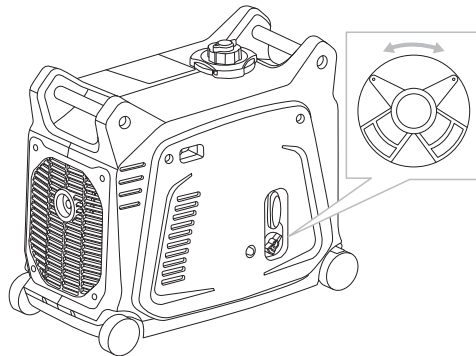

## ■BRAKE LEVER

The function of the brake lever is to prevent the generator from moving.

- 1- Brake lever is not working, the generator can move.
- 2- Brake lever is working, but the generator can't move.

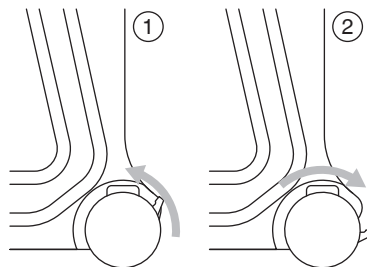

## PRE-OPERATION CHECK

### ▲ NOTE:

- Pre-operation checks should be made each time the generator is used.

### ■CHECK ENGINE FUEL

- Make sure there is sufficient fuel in the tank.
- If fuel is low, refill with unleaded automotive gasoline.
- Be sure to use the fuel filter screen on the fuel filter neck.
- Recommended fuel: Unleaded gasoline.
- Fuel tank capacity

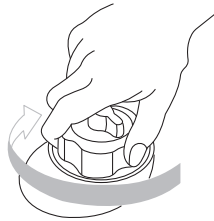
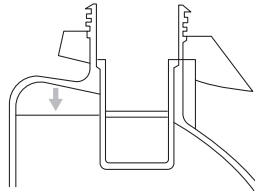

**⚠ WARNING!**

- Do not refill the tank while the engine is running or hot.
- Close the fuel cock before refueling with fuel.
- Be careful not to admit dust, dirt, water, or other foreign objects into fuel.
- Do not fill above the top of the fuel filter or it may overflow when the fuel heats up later and expands.
- Wipe off spilled fuel thoroughly before starting the engine.
- Keep open flames away.

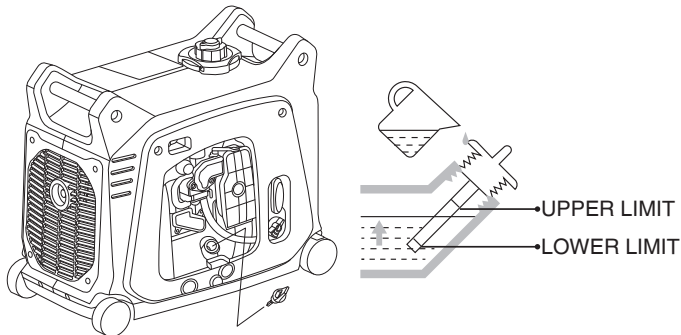

**■ CHECK ENGINE OIL**

Make sure the engine oil is at the upper level of the oil filler hole. Add oil as necessary.

- Remove the oil filler cap and check the engine oil level.
- If the oil level is below the lower level line, refill with suitable oil to the upper-level line. Do not screw in the oil filler cap when checking the oil level.
- Change oil if contaminated.
- Oil Capacity
- Recommended engine oil:  
API Service SJ

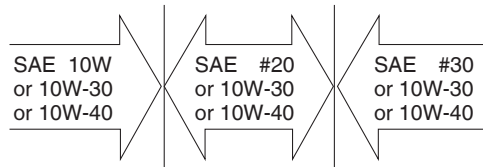

## ■ GROUND (EARTH)

Make sure to ground (earth) the generator.

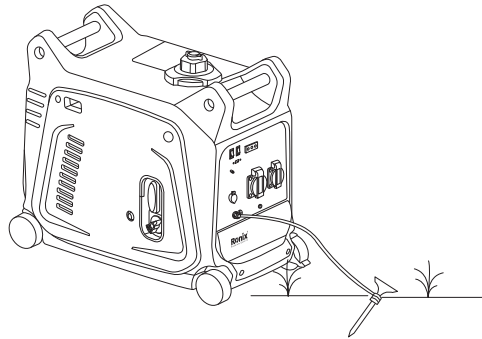

## OPERATION

### ⚠ NOTE:

- The generator has been shipped without engine oil. Fill with oil or it will not start.
- Do not tilt the generator when adding engine oil. This could result in overfilling and damage to the engine.

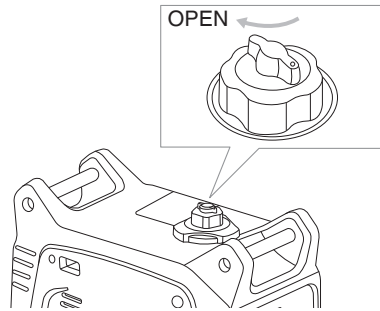

## STARTING THE ENGINE

**▲ NOTE:**

- Before starting the engine, do not connect the electric apparatus.

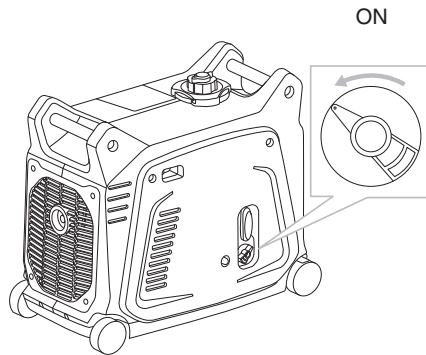

- 1- Open the fuel tank air vent to the "OPEN" position.
- 2- Turn the fuel cock lever to the "ON" position.
- 3- Turn the engine switch to the "ON" position.

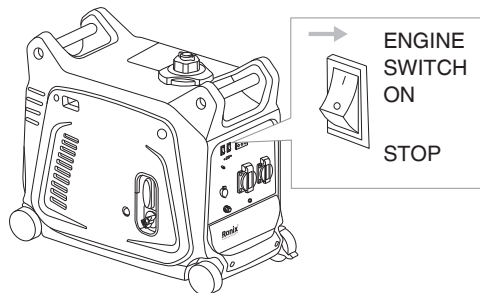

4- When first time to use the generator sets, press the primer bulb 6 times after refueling the gasoline.

5- Turn the choke lever to the  position.

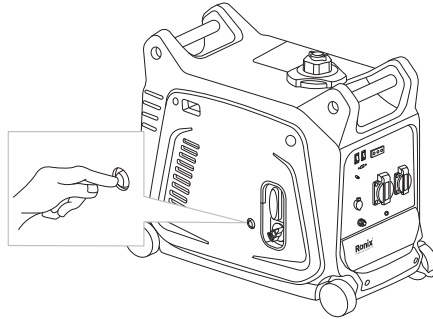

6- Pull the starter handle slowly until resistance is felt. This is the “Compression” point. Return the handle to its original position and pull swiftly. Do not fully pull out the rope. After starting, allow the starter handle to return to its original position while still holding the handle. Grasp the carrying handle firmly to prevent the generator from falling over when pulling the recoil starter.

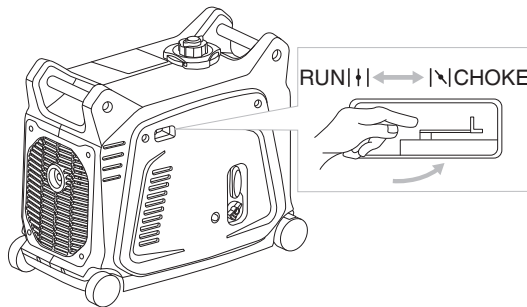

7- Warm up the engine.

8- Turn the choke lever back to the operating position.

9- Warm up the engine without a load for a few minutes.

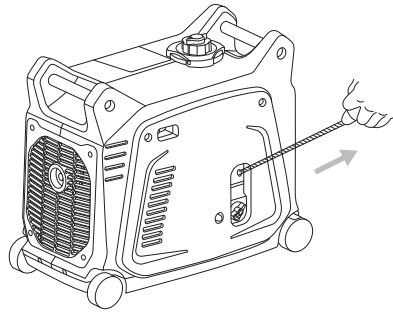

## USING ELECTRIC POWER

### ■ AC APPLICATION

A- Check the AC pilot lamp for proper voltage.

B- Turn off the switch(es) of the electrical appliance(s) before connecting to the generator.

C- Insert the plug(s) of the electrical appliance(s) into the receptacle.

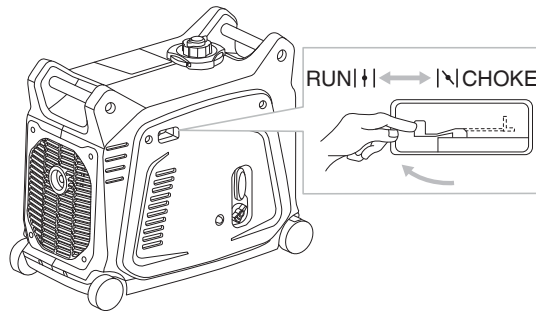

### ▲ CAUTION:

- Be sure the electric apparatus is turned off before plugging it in.
- Be sure the total load is within the generator-rated output.
- Be sure the socket load current is within the socket-rated current.
- The economy control switch must be turned to "OFF" when using electric devices that require a large starting current, such as a compressor or a submersible pump.

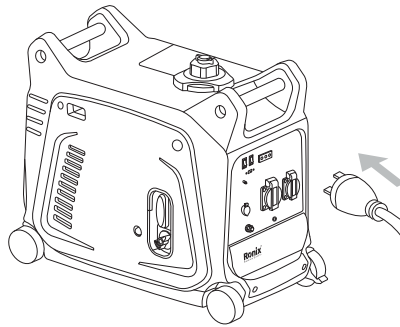

### ■ OVERLOAD INDICATOR LIGHT

The overload indicator light comes on when an overload of a connected electrical device is detected, the inverter unit overheats, or the AC output voltage rises. The electronic breaker will then activate, stopping power to the generator to protect the generator and any connected electric devices. The output pilot light (green) will flicker and the overload indicator light (red) will turn on, then the engine will stop running. If so please follow the following steps:

- A- Turn off any connected electric devices and stop the engine
- B- Reduce the total wattage of connected electric devices within the application range.
- C- Check for blockages in the cooling air inlet and around the control unit. If any blockages are found, remove them.
- D- After checking, restart the engine.

### ▲ CAUTION:

- The generator AC output automatically resets when the engine is stopped and then restarted.
- The overload indicator light may come on for a few seconds at first when using electric devices that require a large starting current, such as a compressor or a submersible pump. However, this is not a malfunction.

**■DC APPLICATION (OPTION)**

This usage applies to 12V battery charging only.

A- Charging instructions for battery

- Disconnect the leads for the battery.
- Make the battery fluid filler cap loose fully.
- Fill distilled water to the upper limit, if the battery fluid is low level.
- Measure the specific gravity for the battery fluid by using the hydrometer, and calculate the charging time according to the table shown on the right side.
- The specific gravity for the fully charged battery shall be within 1.26 to 1.28. It is recommended to confirm every hour.

B- Connect between the DC output socket and the battery terminals using the charging leads. The leads shall be connected making sure of the (+) and (-) polarity.

C- The DC circuit protector is to be set to “ON” after confirming the connection if the protector is in the “OFF” position.

Aim for Specific Gravity and Charging Time

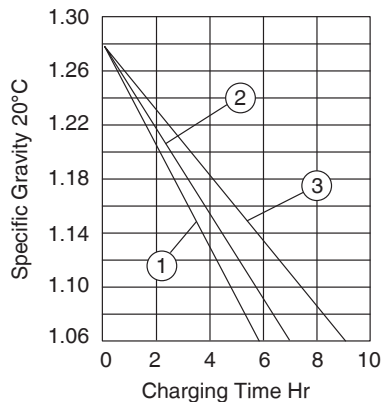

Battery Capacity

1- 30Ah 20Hr

2- 35Ah 20Hr

1- 47Ah 20Hr

**! CAUTION:**

- Be sure the economy control switch is turned off while charging the battery.

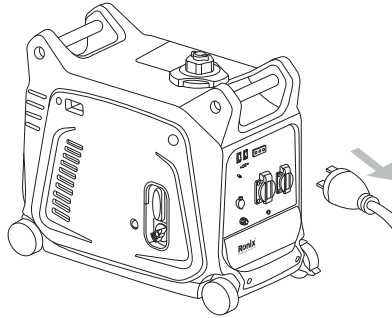

**■ STOPPING THE ENGINE**

1- Turn off the power switch of the electric apparatus or disconnect any electric devices.

2- Turn the engine switch to the “STOP” position.

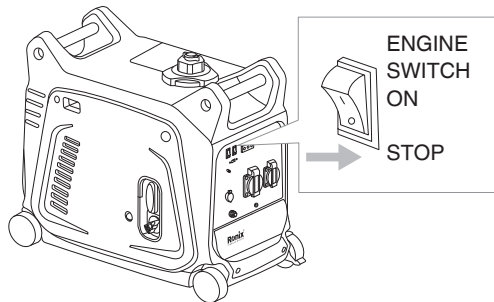

3- Turn the fuel cock lever to “OFF”.

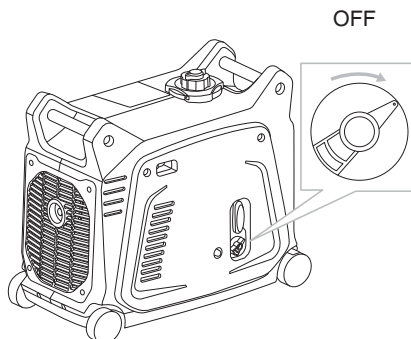

4- Turn the fuel tank cap air vent knob counterclockwise to the “CLOSED” position.

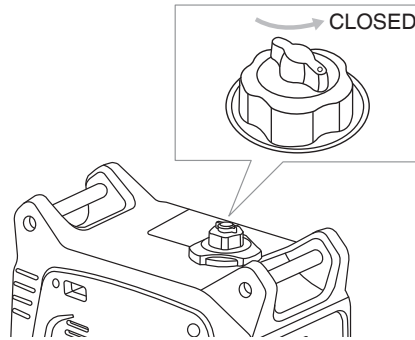

## PERIODIC MAINTENANCE

### ■ MAINTENANCE CHART

- Regular maintenance is most important for the best performance and safe operation.

Item	Remarks	Pre-operation check (daily)	Initial 1 months or 20Hr	Every 3 months or 50Hr	Every 6 months or 100Hr	Every 12 months or 300Hr
Spark Plug	Check the condition, adjust the gap, and clean. Replace if necessary.			•		
Engine Oil	Check oil level	•				
	Replace		•		•	
Oil filter	Clean oil filter				•	
Air Filter	Clean. Replace if necessary.			•		

Fuel Filter	Clean fuel cock filter. Replace if necessary.	•				
Choke	Check choke operation.	•				
Valve Clearance	Check and adjust when the engine is cold.					•
Fuel Line	Check the fuel hose for cracks or damage. Replace if necessary.	•				
Exhaust System	Check for leakage. Retighten or replace the gasket if necessary.	•				
	Check muffler screen. Clean / replace if necessary.					•
Carburetor	Check choke operation	•				
Cooling system	Check fan damage.					•
Starting system	Check recoil starter operation.	•				
Idle speed	Check and adjust engine idle speed					•
Fittings/ Fasteners	Check all fittings and fasteners correct if necessary.				•	

Crankcase breather      Check breather hose for cracks or damage. Replace if necessary

•

Generator	Check the pilot light comes on	•					
-----------	--------------------------------	---	--	--	--	--	--

## ■ENGINE OIL REPLACEMENT

1- Place the machine on a level surface and warm up the engine for several minutes. Then stop the engine and turn the fuel cock knob to “OFF”. Turn the fuel tank cap air vent knob clockwise.

2- Loosen the screw and remove the cover.

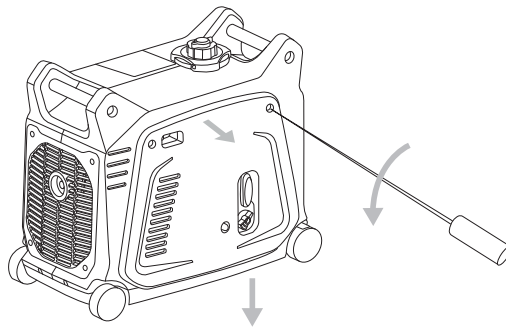

3- Remove the oil filler cap

4- Place an oil pan under the engine. Tilt the generator to drain the oil completely

5- Replace the generator on a level surface.

6- Add engine oil to the upper level.

7- Install the oil filler cap.

8- Install the cover and tighten the screw

- Recommended engine oil: 0.9L

- API Service “SJ”.

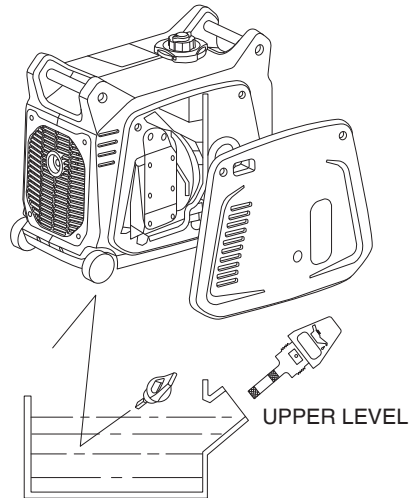

**! CAUTION:**

- Be sure no foreign material enters the crankcase.
- Do not tilt the generator when adding engine oil. This could result in overfilling and damage to the engine
- Clean the oil filter every other 100hr.

## AIR FILTER

Maintaining an air cleaner in proper condition is very important. Dirt induced through improperly installed, improperly serviced, or inadequate elements damages and wears out engines. Keep the element always clean.

- Remove the cover.
- Remove the air filter cover and element.
- Wash the element in solvent and dry it.
- Oil the element and squeeze out excess oil. The element should be wet but not dripping.
- Insert the element into the air filter.
- Install the cover

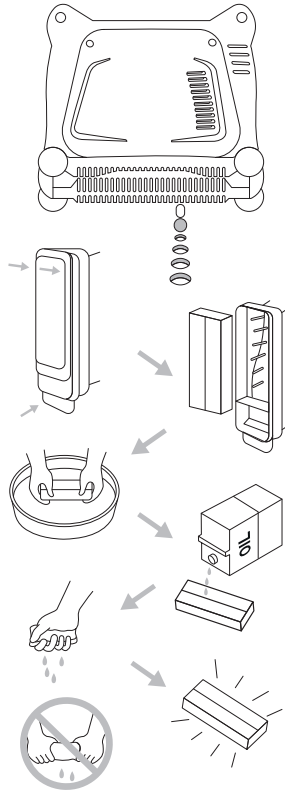

**⚠ CAUTION:**

The engine should never run without the element; excessive piston and/or cylinder wear may result.

**■ CLEANING AND ADJUSTING SPARK PLUG**

- 1- Remove the cover.
- 2- Check for discoloration and remove the carbon.
- 3- Check the spark plug type and gap.
- 4- Install the spark plug.
- 5- Install the cover

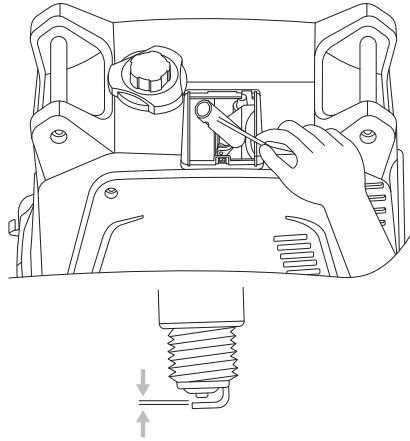

- Standard electrode color: Tan Color
- Standard Spark Plug: A7RTC (TORCH)
- Spark Plug Gap: 0.6-0.7mm (0.024-0.028in)

### ■ FUEL TANK FILTER

- 1- Remove the fuel tank cap and filter.
- 2- Clean the filter with solvent. If damaged, replace.
- 3- Wipe the filter and insert it.

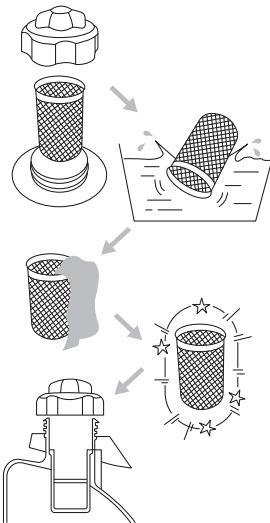

**⚠ WARNING!**

- Be sure the tank cap is tightened securely.

**■ MUFFLER SCREEN**

**⚠ WARNING!**

- The engine and muffler will be very hot after the engine has been run.
- Avoid touching the engine and muffler while they are still hot with any part of your body or clothing during inspection or repair.

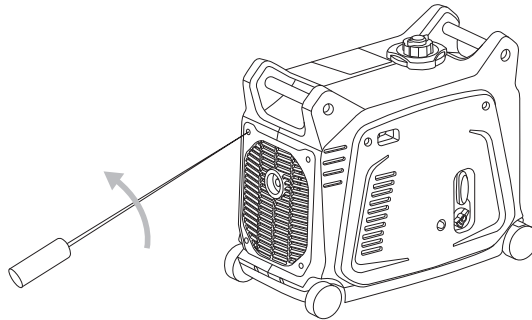

- 1- Remove the cover.
- 2- Remove the muffler screen.
- 3- Use the flathead screwdriver to pry the spark arrester out from the muffler
- 4- Remove the carbon deposits on the muffler screen and spark arrester using a wire brush.
- 5- Install the muffler screen.
- 6- Install the cover

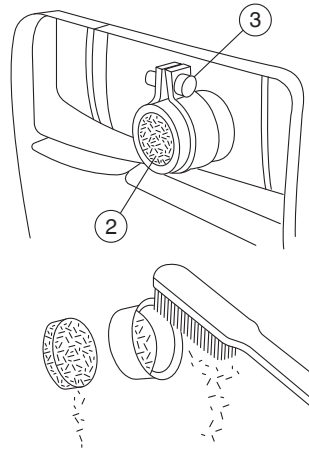

## TROUBLESHOOTING

### ■ENGINE WON'T START

#### 1- Fuel systems

No fuel in tank → Supply fuel.

Fuel in tank → Fuel tank cap air vent knob to "ON", fuel cock knob to "ON".

Clogged fuel line → Clean fuel line.

clogged carburetor → Clean carburetor.

#### 2- Engine oil system

Insufficient

Oil level is low → Add engine oil.

#### 3- Electrical systems

Poor spark

Spark plug dirty with carbon or wet → Remove carbon or wipe the spark plug dry.

Faulty ignition system → Consult dealer.

#### 4- Compression insufficient

Worn out piston and cylinder → Consult dealer.

## **GENERATOR WON'T PRODUCE POWER**

Safety device (AC) to "OFF" → Stop the engine, then restart.

Safety device (DC) to "OFF" → Press to reset the DC protector.

## **STORAGE**

Long-term storage of your machine will require some preventive procedures to guard against deterioration.

## **DRAIN THE FUEL**

- 1- Remove the fuel tank cap, drain the fuel from the fuel tank
- 2- Remove the cover, and drain fuel from the carburetor by loosening the drain screw.

## **ENGINE**

- 1- Remove the spark plug, pour in about one tablespoon of SAE 10W30 or 20W40 motor oil into the spark plug hole, and reinstall the spark plug.
- 2- Use the recoil starter to turn the engine over several times (with the ignition off).
- 3- pull the recoil starter until you feel compression.
- 4- Stop pulling.
- 5- Clean the exterior of the generator and apply a rust inhibitor.
- 6- Store the generator in a dry, well-ventilated place, with the cover placed over it.
- 7- The generator must remain in a vertical position.

## خدمات پس از فروش

### توجه!

توجه داشته باشید که هیچ کدام از اجزای داخلی این ابزار احتیاج به تعمیرات اضافه یا دستکاری جهت بهینه کردن عملکرد ندارند. بنابراین از هرگونه دستکاری یا ارائه به مراکز تعمیرات غیر مجاز خودداری کنید. در صورت بروز هرگونه ایراد، سریعاً با نزدیک ترین مرکز سرویس مجاز تماس حاصل کنید تا از خدمات سریع و دقیق **رونیکس سرویس** استفاده نمایید. برای اطلاع از مراکز مجاز **رونیکس سرویس** به وب سایت **www.ronix.ir** مراجعه و یا با تلفن **۰۲۱-۶۴۹۷** خدمات حمایتی **رونیکس سرویس** تماس حاصل کنید.

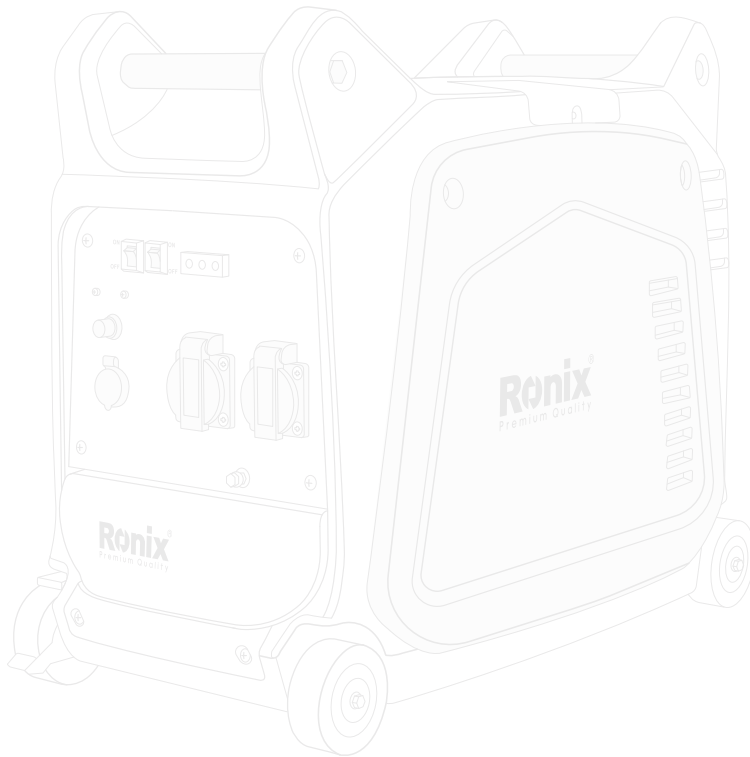

- جرقه ضعیف
- شمع دوده گرفته و یا مرطوب شده است ← دوده‌ها را بافرچه تمیز کرده و آن را با پارچه تنظیف خشک کنید.
- سیستم جرقه‌زنی معیوب ← به مرکز خدمات پس از فروش مراجعه کنید.
- ۴- کمپرس ضعیف
- فرسوده‌بودن پیستون و سیلندر ← به مرکز خدمات پس از فروش مراجعه کنید.

## ژنراتور برق تولید نمی کند

- قطع‌شدن برق AC ← موتور را خاموش کنید و مجدداً استارت بزنید.
- قطع‌شدن برق DC ← دکمه محافظ DC را برای تنظیم مجدد فشار دهید.

## انبارش

نگهداری دستگاه برای مدت‌زمان طولانی، مستلزم انجام روش‌های پیشگیرانه است تا محصول دچار فرسودگی نشود.

## تخلیه سوخت

- ۱- درپوش مخزن سوخت را باز کرده و محتویات داخل آن را خالی کنید.
- ۲- درپوش را بردارید. پیچ تخلیه سوخت را شل کرده و سوخت را از کاربراتور خالی کنید.

## موتور

- ۱- شمع را باز کنید و یک قاشق غذاخوری روغن موتور 15W40 یا SAE 10W30 را در سوراخ شمع بریزید. سپس دوباره شمع را نصب کنید.
- ۲- در حالی که سوئیچ موتور خاموش است، چندین بار هندل را بکشید.
- ۳- هندل را تا زمانی که بکشید که کمپرس ایجاد شود.
- ۴- هندل‌زدن را متوقف کنید.
- ۵- محفظه بیرونی ژنراتور را تمیز کنید. سپس از اسپری ضد زنگ استفاده کنید.
- ۶- ژنراتور را در محیط خشک و دارای تهویه مطبوع مناسب قرار دهید. آن را با کاور بپوشانید.
- ۷- از ژنراتور به صورت ایستاده نگهداری کنید.

- ۱- درپوش را از جای خود خارج کنید.
- ۲- صفحات داخل منبع اگزوز را از جای خود خارج کنید.
- ۳- برای خارج کردن جرقه گیر اگزوز، از پیچ گوشتی سرصاف استفاده کنید.
- ۴- دوده های انباشته شده در صفحه اگزوز و جرقه گیر را با استفاده از فرچه تمیز کنید.
- ۵- صفحه اگزوز را نصب کنید.
- ۶- درپوش را در جای خود قرار دهید.

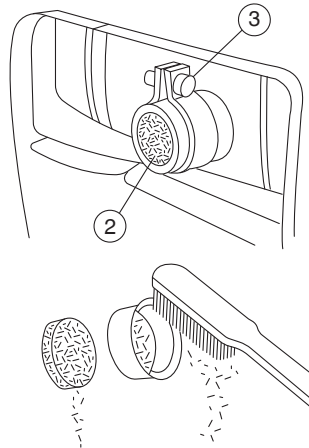

## عیب یابی

### موتور روشن نمیشود

#### ■ سیستم سوخت رسانی

- ۱- سوخت وارد محفظه احتراق نمی شود.
  - مخزن سوخت خالی است ← داخل مخزن بنزین بریزید.
  - مخزن سوخت پر است ← اهرم درب مخزن سوخت را در حالت OPEN و دکمه قطع و وصل سوخت را در حالت ON قرار دهید.
  - مسدود شدن مسیر اتصالات سوخت ← مسیر اتصالات را تمیز کرده و گرفتگی آن را برطرف کنید.
  - مسدود شدن کاربراتور ← کاربراتور را تمیز کنید.
- ۲- سیستم روغنکاری موتور
  - کمبود
  - سطح روغن پایین است ← روغن اضافه کنید.
- ۳- سیستم الکتریکی

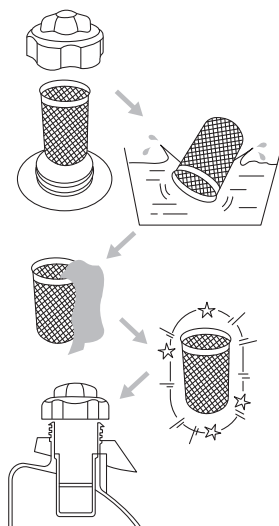

**⚠️ خطر!**

- از محکم بودن درب مخزن سوخت اطمینان حاصل کنید.

**■ منبع آگزوز**

**⚠️ خطر!**

- بعد از روشن کردن ژنراتور، قسمت موتور و آگزوز بسیار داغ می شوند.  
- هنگام بررسی و یا تعمیر در صورتی که دستگاه داغ باشد، از تماس دست و یا بدن با قسمت موتور و آگزوز جدا خودداری کنید.

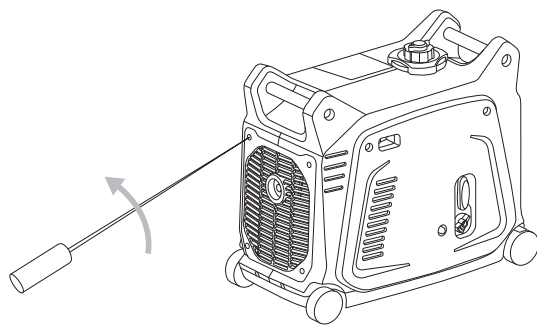

## ⚠ توجه!

هرگز بدون وجود فیلتر هوا ژنراتور را روشن نکنید؛ زیرا این موضوع سبب سایش سیلندر و پیستون می‌شود.

### ■ تمیزکاری و تنظیم اندازه دهانه شمع

- ۱- درپوش را جدا کنید.
- ۲- در صورت مشاهده تغییر رنگ، کثیفی و دوده‌های روی شمع را تمیز کنید.
- ۳- شکل ظاهری و اندازه دهانه شمع را بررسی کنید.
- ۴- شمع را نصب کنید.
- ۵- درپوش را دوباره در جای خود نصب کنید.

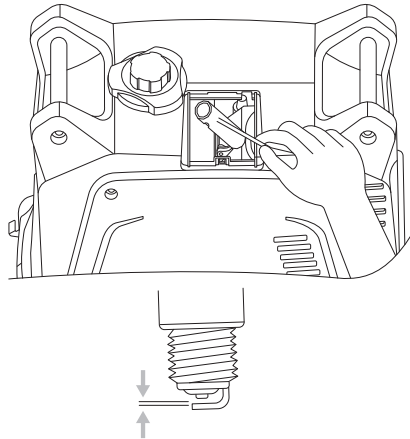

رنگ استاندارد الکتروود شمع: برنزه  
اندازه دهانه شمع: ۰,۷-۰,۶ میلی‌متر

### ■ فیلتر مخزن سوخت

- ۱- درب مخزن سوخت را باز کنید.
- ۲- فیلتر را بشویید و در صورت خرابی، آن را تعویض کنید.
- ۳- آن را خشک کرده و در جای خود نصب کنید.

صدمه به موتور می‌شود.  
- فیلتر روغن را هر ۱۰۰ ساعت تمیز کنید.

### ■ فیلتر هوا

نگهداری فیلتر هوا در شرایط مناسب بسیار مهم است.

- ۱- درپوش را از جای خود خارج کنید.
- ۲- درپوش فیلتر هوا و اجزای آن را خارج کنید.
- ۳- اجزای فیلتر را بشویید و خشک کنید.
- ۴- فیلتر را کمی روغن کاری کنید و سپس با فشردن فیلتر اضافه روغن را خارج کنید. اجزای فیلتر نباید به صورت خیس مورد استفاده قرار بگیرند؛ بلکه باید مرطوب باشند.
- ۵- اجزای فیلتر را دوباره در جای خود قرار دهید.
- ۶- در انتها درپوش را در جای خود نصب کنید.

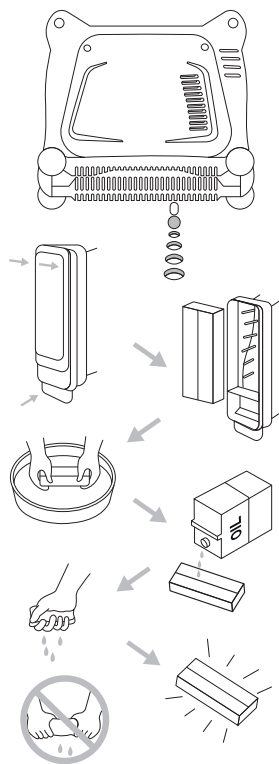

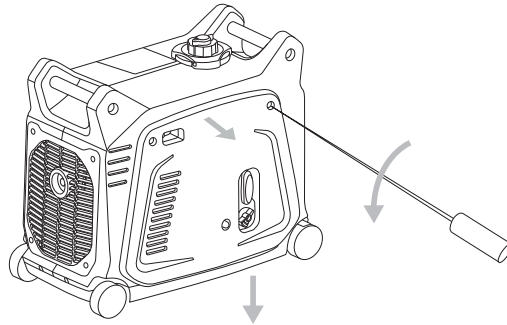

- ۳- درپوش فیلتر روغن را بردارید.
- ۴- یک طرف را زیر ژنراتور قرار دهید و با کج کردن آن، روغن داخل مخزن را کاملاً خالی کنید.
- ۵- ژنراتور را به حالت ایستاده برگردانید.
- ۶- روغن را تا سطح بالای شاخص پر کنید.
- ۷- درپوش روغن را در جای خود قرار داده و محکم کنید.
- ۸- درپوش پوسته را نصب و پیچ های آن را سفت کنید.
- ۹- روغن پیشنهادی: "API Service " SJ

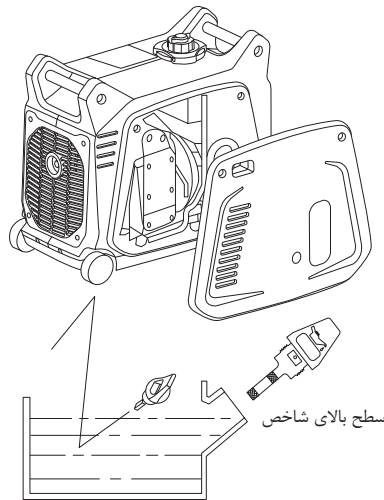

### توجه! ⚠

- از عدم وجود اجسام خارجی به داخل کارتر اطمینان حاصل کنید.
- هنگام پرکردن روغن، از کج کردن ژنراتور خودداری کنید. این کار موجب سرریز شدن روغن و

				•	بررسی صحت عملکرد	ساسات
			•		بررسی و تنظیم (هنگامی که موتور سرد است)	لقی سوپاپ
				•	بررسی صدمه و ترک شلنگ ها و تعویض آنها	اتصالات سوخت
			•		بررسی نشستی / بررسی واشر و یا تعویض آن	سیستم اگزوز
			•		بررسی صفحات مخزن اگزوز. در صورت لزوم تمیز و یا تعویض شود	
				•	بررسی صحت عملکرد	کاربراتور
			•		بررسی آسیب دیدگی پروانه	سیستم خنک کاری
				•	بررسی عملکرد هندل	سیستم استارت
			•		بررسی و تنظیم	سرعت بی باری موتور
			•		بررسی محکم بودن اتصالات	اتصالات
			•		بررسی صدمه و ترک شلنگ ها و تعویض آنها	هواکش کارتر
				•	بررسی چراغ آماده به کار	ژنراتور

### ■ تعویض روغن موتور

۱- ژنراتور را در سطح صاف قرار داده و اجازه دهید موتور برای چند دقیقه گرم شود. سپس موتور را خاموش کرده و کلید سوخت را در وضعیت OFF قرار دهید. اهرم درب مخزن سوخت را در جهت عقربه‌های ساعت بچرخانید.

۲- پیچ‌های پوسته را باز کرده و درپوش آن را جدا کنید.

۴- اهرم روی درب مخزن سوخت را خلاف جهت عقربه‌های ساعت بچرخانید تا در وضعیت CLOSED قرار بگیرد.

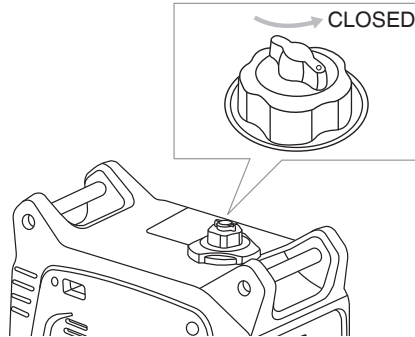

## نگهداری دوره ای

### جدول نگهداری

- تعمیر و نگهداری منظم دستگاه برای دستیابی به بهترین عملکرد و نیز عملکرد ایمن بسیار مهم است.

ملاحظات	بررسی پیش راه اندازی (روزانه)	اولیه (۱ ماه یا ۲۰ ساعت)	هر ۳ ماه یا ۵۰ ساعت	هر ۶ ماه یا ۱۰۰ ساعت	هر ۱۲ ماه یا ۳۰۰ ساعت
بررسی تمیزی و فاصله دهانه شمع			•		
مشاهده وضعیت سطح روغن موتور	•				
تعویض روغن		•		•	
فیلتر روغن				•	
فیلتر هوا			•		
فیلتر بنزین				•	

## توقف موتور

۱- سوئیچ ابزارهای برقی را در حالت خاموش قرار داده و یا آنها را از ژنراتور جدا کنید.

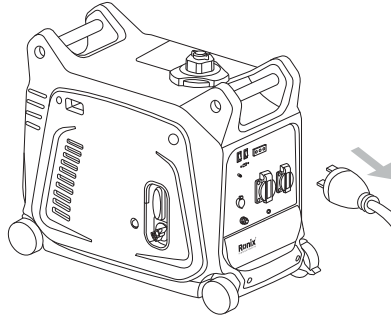

۲- سوئیچ موتور را در وضعیت خاموش قرار دهید.

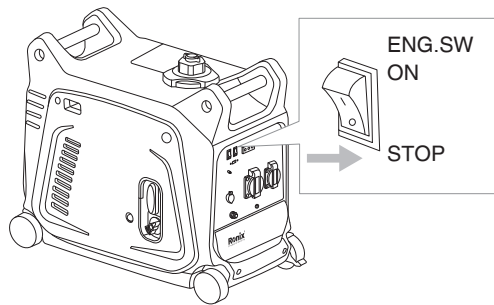

۳- دکمه قطع و وصل سوخت را در حالت OFF قرار دهید.

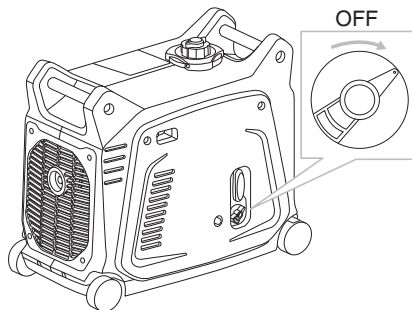

- درپوش محافظه مایع باتری را شل کنید.
- در صورتی که سطح مایع باتری پایین بود، آن را با آب مقطر تا محدوده مشخص شده پر کنید.
- وزن مخصوص مایع باتری را با استفاده از هیدرومتر اندازه‌گیری کرده و زمان شارژ را مطابق جدول محاسبه کنید.
- وزن مخصوص مایع باتری برای شارژ کامل باید بین ۱,۲۶ تا ۱,۲۸ باشد.
- برای اتصال باتری به خروجی DC ژنراتور، از سیم استاندارد استفاده کرده و قطب +/- آن را رعایت کنید.
- اگر محافظ مدار در حالت OFF باشد، با اتصال دوشاخه مدار محافظ در وضعیت ON قرار می‌گیرد.

نمودار وزن مخصوص مایع باتری به زمان شارژ

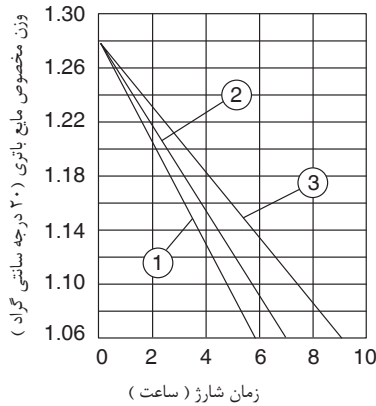

ظرفیت باتری  
1- 30Ah 20Hr  
2- 35Ah 20Hr  
1- 47Ah 20Hr

### توجه!

- در زمان شارژ باتری، از خاموش بودن حالت اقتصادی اطمینان حاصل کنید.

- در هنگام اتصال ابزارآلات برقی مانند کمپرسورها و پمپ‌های آب که به جریان راه‌اندازی زیادی نیاز دارند، لازم است سوئیچ حالت اقتصادی در موقعیت OFF قرار بگیرد.

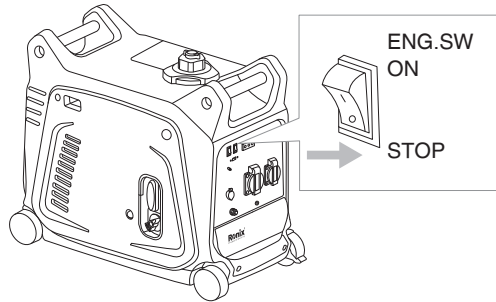

### ■ چراغ هشدار اضافه بار

وقتی ژنراتور اضافه جریان مصرفی را شناسایی کند، واحد اینورتر بیش از حد داغ شود و یا ولتاژ خروجی AC افزایش پیدا کند، سیستم قطع‌کن مدار فعال شده و توان تولیدی ژنراتور را به منظور محافظت از ژنراتور و ابزارهای برقی متصل به آن متوقف می‌کند. در این حالت، چراغ آماده به کار سبزرنگ شروع به چشمک‌زدن کرده و چراغ قرمز رنگ اضافه بار روشن می‌شود. در نهایت، موتور ژنراتور متوقف می‌شود. در صورت بروز چنین علائمی مطابق مراحل ذیل عمل کنید:

- ۱- ابزارهای برقی متصل به ژنراتور را جدا کنید.
- ۲- تعداد دستگاه‌های متصل و یا توان مصرفی ابزارهای متصل به ژنراتور را کاهش دهید.
- ۳- بررسی کنید که ورودی سیستم خنک‌کاری و اطراف واحد کنترل مسدود نباشد. در صورت مشاهده، این مشکل برطرف گردد.
- ۴- بعد از بررسی موارد بالا، موتور را مجدداً روشن کنید.

### ▲ توجه!

- زمانی که موتور متوقف شده و مجدداً روشن می‌شود، خروجی AC ژنراتور به صورت خودکار تنظیم مجدد خواهد شد.

- در هنگام اتصال ابزارآلات برقی مانند کمپرسور و پمپ‌های آب که جریان راه‌اندازی بالایی دارند، احتمال روشن شدن چراغ اضافه بار برای چند ثانیه وجود دارد. این مورد ایراد عملکردی نیست.

### ■ ابزارآلات برقی (DC)

- کاربرد این عملکرد فقط برای شارژ باتری‌های ۱۲ ولت می‌باشد.
- دستورالعمل شارژ باتری
  - سیم‌های متصل به باتری را جدا کنید.

- اجازه دهید موتور کمی داغ شود.
- اهرم ساسات را به موقعیت RUN | | برگردانید.

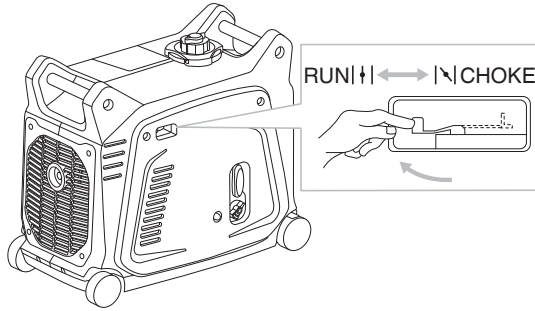

- موتور را چند دقیقه در حالت بی‌باری روشن نگه دارید.

## نحوه اتصال ابزارهای برقی

### ■ ابزارهای برقی (AC)

- ۱- از روشن بودن چراغ آماده به کار AC بر روی پنل جلوی ژنراتور اطمینان حاصل کنید.
- ۲- قبل از اتصال ابزارهای برقی به ژنراتور مطمئن شوید که سوئیچ آنها در حالت خاموش (OFF) باشد.
- ۳- دوشاخه ابزار برقی را به پریز ژنراتور متصل کنید.

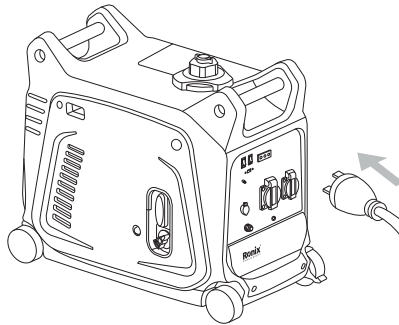

### ⚠ توجه!

- قبل از اتصال ابزارهای برقی به ژنراتور مطمئن شوید که دستگاه در حالت خاموش (OFF) است.
- مطمئن شوید که توان مصرفی دستگاه متصل، با نرخ توان تولیدی ژنراتور همخوانی دارد.
- جریان عبوری باید متناسب با نرخ جریان ذکر شده بر روی پریز دستگاه باشد.

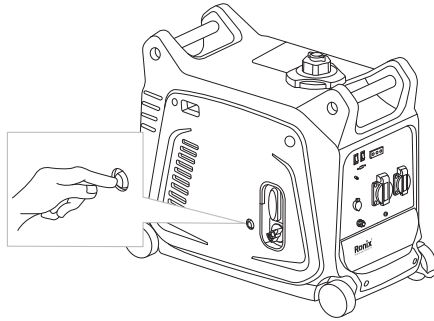

- اهرم دریچه ساسات را در وضعیت CHOKE | قرار دهید. در صورتی که موتور قبلاً روشن بوده و داغ است نیازی به انجام این کار نیست.

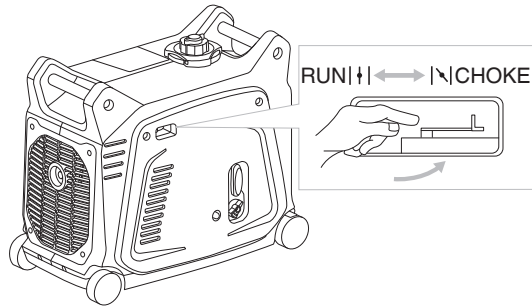

- هندل را به آرامی تا جایی بکشید که سفتی حرکت نخ هندل زیر دست احساس شود. در این نقطه، سوخت داخل سیلندر فشرده می‌شود. سپس هندل را به حالت اولیه خود برگردانید و مجدداً آن را به سرعت به سمت عقب بکشید. توجه کنید که هندل را تا آخر بیرون نکشید. بعد از استارت خوردن، صبر کنید تا هندل به جای قبلی خود بازگردد. در عین حال، هندل را باید همچنان تا برگشت به جای قبلی خود در دست داشته باشید. هنگام کشیدن هندل، دسته حمل را برای جلوگیری از افتادن ژنراتور محکم بگیرید.

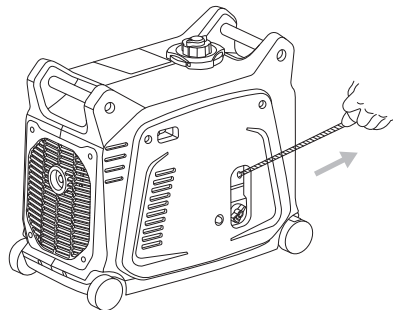

- اهرم روی مخزن سوخت را در حالت OPEN قرار دهید

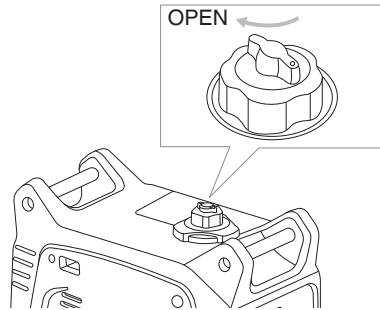

- کلید سوخت را در وضعیت ON قرار دهید.

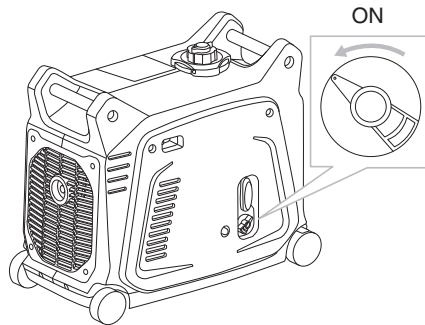

- سویچ خاموش / روشن موتور را در وضعیت ON قرار دهید.

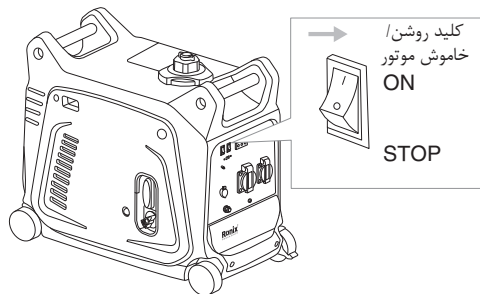

- اگر اولین بار است که از ژنراتور استفاده می‌کنید، بعد از شارژ سوخت ۶ بار حباب پمپ ثانویه سوخت را فشار دهید.

## ■ اتصال به زمین (ارت)

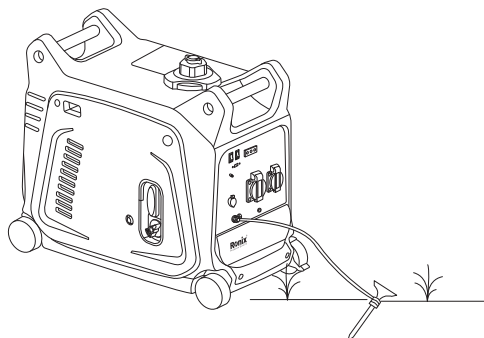

## راه اندازی

⚠ نکته:

- محصولی که در اختیار شما است، فاقد روغن می باشد. ابتدا آن را با روغن استاندارد و مناسب پر کرده و سپس آن را روشن کنید.
- در هنگام شارژ روغن لازم است دستگاه را در یک سطح صاف قرار دهید. در غیر این صورت، امکان لبریز شدن روغن وجود دارد.

## ■ روشن کردن موتور

⚠ نکته:

- قبل از روشن شدن موتور، اطمینان حاصل کنید هیچ وسیله ای به ژنراتور متصل نیست.

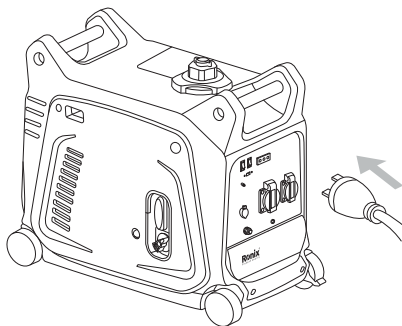

- هرگز سوخت را بالاتر از لبه فیلتر پر نکنید؛ زیرا هنگام داغ شدن، احتمال افزایش حجم سوخت و سرریز شدن آن وجود دارد.
- در صورت ریختن سوخت روی بدنه، حتماً آن را قبل از روشن کردن دستگاه کاملاً پاک کنید.
- دستگاه را دور از آتش نگهداری و از آن استفاده کنید.

### ■ بررسی روغن موتور

- اطمینان حاصل کنید که همیشه میزان روغن روی خط بالایی شاخص گیج روغن باشد. در صورت پایین بودن آن، به مقدار لازم روغن اضافه کنید.
- درپوش مخزن روغن را باز کرده و میزان روغن موجود در آن را بررسی کنید.
- در صورتی که میزان روغن از خط شاخص پایینی کمتر باشد، لازم است با روغن مناسب تا شاخص بالایی پر شود.
- روغن‌های آلوده و کهنه را حتماً تعویض کنید.

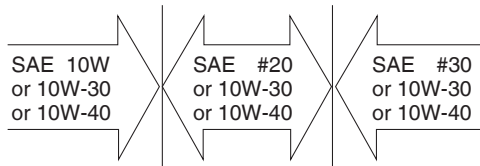
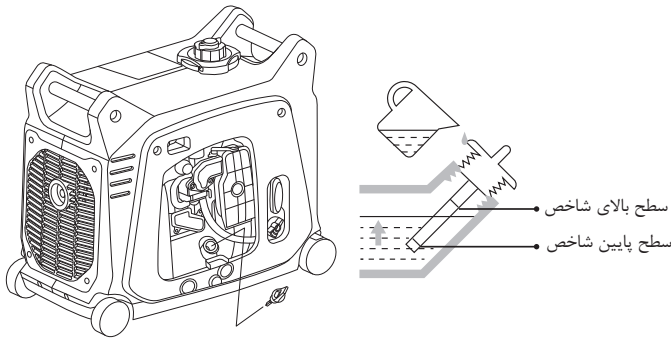

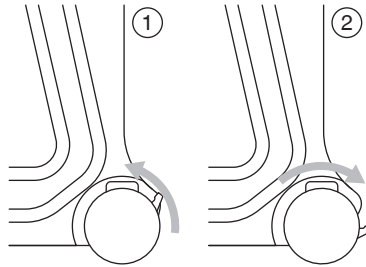

## پیش راه اندازی

- این عملیات باید قبل از هر بار روشن کردن دستگاه انجام شود.

### ■ بررسی میزان سوخت موتور

- از کافی بودن مقدار سوخت در مخزن اطمینان حاصل کنید.
- اگر سوخت کم باشد، با بنزین استاندارد، مخزن را پر کنید.
- در گلوبی مخزن بنزین از وجود فیلتر سوخت اطمینان حاصل کنید.
- سوخت پیشنهادی: بنزین بدون سرب

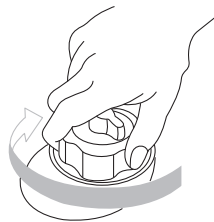
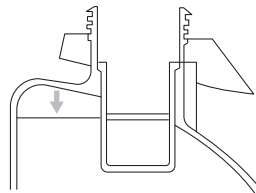

## ⚠️ اخطار!

- زمانی که موتور در حال کار یا داغ است، از پر کردن مخزن ژنراتور با سوخت خودداری کنید.
- درپوش مخزن سوخت را بعد از سوخت گیری کاملاً محکم ببندید.
- از ورود گرد و غبار، آب و اجسام دیگر به داخل مخزن جلوگیری کنید.

### ■ دریچه هوای مخزن سوخت

- درپوش مخزن سوخت دارای یک دکمه دریچه هوا برای توقف جریان سوخت است. دکمه هواکش باید یکبار در جهت عقربه‌های ساعت از حالت بسته بچرخد. این موضوع باعث می‌شود که سوخت به سمت کاربراتور جریان یابد و موتور کار کند.  
- هنگامی که موتور در حال کار نیست، دکمه هوا را در جهت عقربه‌های ساعت محکم کنید تا جریان سوخت متوقف شود.

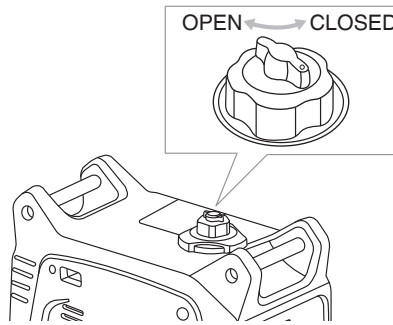

### ■ کلید سوخت

- از این کلید برای تامین سوخت از مخزن به کاربراتور استفاده می‌شود.

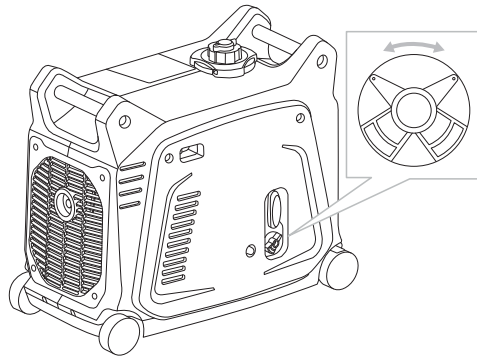

### ■ اهرم قفل چرخ ها

- ۱- اگر اهرم قفل‌کننده چرخ ها در حالت آزاد باشد، ژنراتور می تواند حرکت کند.
- ۲- اگر اهرم قفل‌کننده چرخ ها در حالت درگیر باشد، ژنراتور نمی تواند حرکت کند.

### ■ سوئیچ روشن / خاموش

- این سوئیچ، سیستم جرقه‌زنی را قطع و وصل می‌کند و ۲ حالت دارد:  
ON (شروع به کار)
- در این حالت، سیستم جرقه‌زنی فعال شده و موتور آماده روشن شدن است.  
OFF (خاموش)
- در این حالت، سیستم جرقه‌زنی غیر فعال بوده و موتور روشن نمی‌شود.

کلید روشن / خاموش موتور

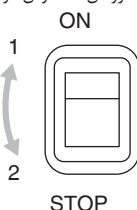

### ■ سوئیچ حالت اقتصادی

- هنگامی که این سوئیچ در حالت "ON" است، واحد کنترل حالت اقتصادی سرعت موتور را متناسب با جریان مورد نیاز وسیله متصل شده تنظیم می‌کند. این موضوع موجب کاهش صدا و مصرف سوخت خواهد شد.

کلید حالت اقتصادی موتور

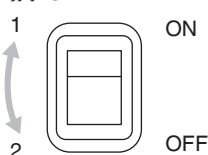

### ■ محافظ مدار DC

- در صورتی که نرخ توان مصرفی بیشتر از توان استاندارد دستگاه باشد، مدار DC به صورت خودکار قطع خواهد شد.

### ⚠ توجه!

- اگر بعد از اتصال یک دستگاه، ژنراتور خاموش شد، به این معنا است که نرخ توان مصرفی دستگاه بیشتر از توان ژنراتور است.

- از اتصال سیم ارت به زمین مطمئن شوید.

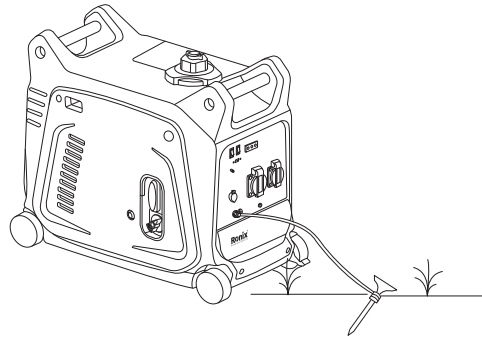

**⚠ نکته :**

از سیم ارت با ظرفیت هدایت جریانی مناسب استفاده کنید.  
قطر: ۰,۱۲ میلی‌متر/آمپر  
خروجی: ۱۰ آمپر-۱,۲ میلی‌متر

**■ نکات اتصال**

- از اتصال ژنراتور به برق‌های تجاری خودداری کنید.  
از موازی کردن این دستگاه با ژنراتورهای دیگر خودداری کنید.

**■ سیستم اخطار روغن**

زمانی که سطح روغن پایین‌تر از خط LOW باشد، موتور به صورت خودکار خاموش شده و تا زمانی که روغن آن شارژ نشود، موتور روشن نخواهد شد.

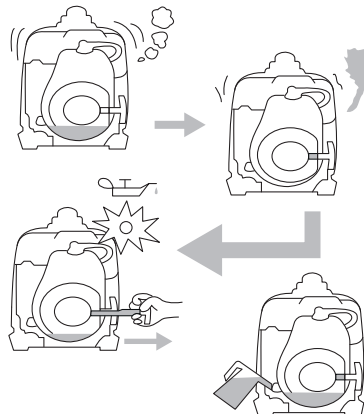

می‌شود. از موتور حتماً در محیط‌هایی با تهویه مطبوع مناسب استفاده کنید.

### ■ سوخت به شدت سمی و قابل اشتعال است.

- در هنگام شارژ سوخت، موتور باید خاموش باشد.
- در نزدیکی شعله‌های آتش و همچنین هنگام سیگار کشیدن، سوخت موتور را شارژ نکنید.
- هنگام شارژ سوخت مراقب ریختن سوخت بر روی موتور و آگزوز باشید.
- در صورت خوردن سوخت، استنشاق بخار ناشی از سوخت یا ورود آن به چشم، سریعاً به پزشک مراجعه کنید در صورت ریختن سوخت روی پوست یا لباس، سریعاً لباس را عوض کرده و آن را بشویید.
- در هنگام کار با دستگاه یا حمل و نقل، از صاف بودن آن اطمینان حاصل کنید. در صورت کج بودن، ممکن است سوخت از کاربراتور یا مخزن نشستی پیدا کند.

### ■ موتور و منبع آگزوز ممکن است داغ باشند.

- دستگاه را در محلی دور از دسترسی کودکان و رهگذران قرار دهید.
- از قراردادن هرگونه مواد قابل اشتعال در نزدیکی آگزوز جدا خودداری کنید.
- دستگاه را حداقل ۱ متر (۳ فوت) از دیوار و تجهیزات دیگر فاصله دهید؛ زیرا ممکن است موتور بیش از حد داغ شود.
- از کشیدن کاور بر روی دستگاه در حین استفاده از آن جداً خودداری کنید.
- حتماً دستگاه را در حین جابه‌جایی از دسته آن بگیرید.
- دستگاه را روی سطح صاف قرار دهید که حرارت به راحتی از دستگاه خارج شود.

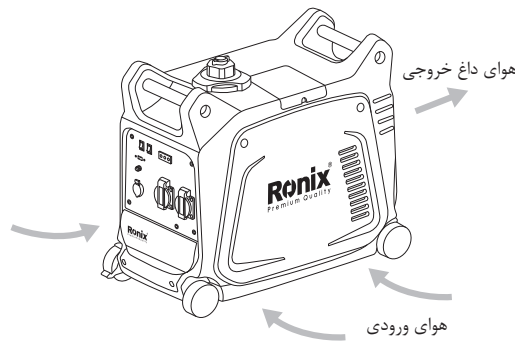

### ■ جلوگیری از شوک الکتریکی

- هرگز از دستگاه در محیط‌های برفی و بارانی استفاده نکنید.
- هرگز دستگاه را با دست مرطوب لمس نکنید؛ زیرا ممکن است شوک الکتریکی رخ دهد.

## اجزا و قطعات

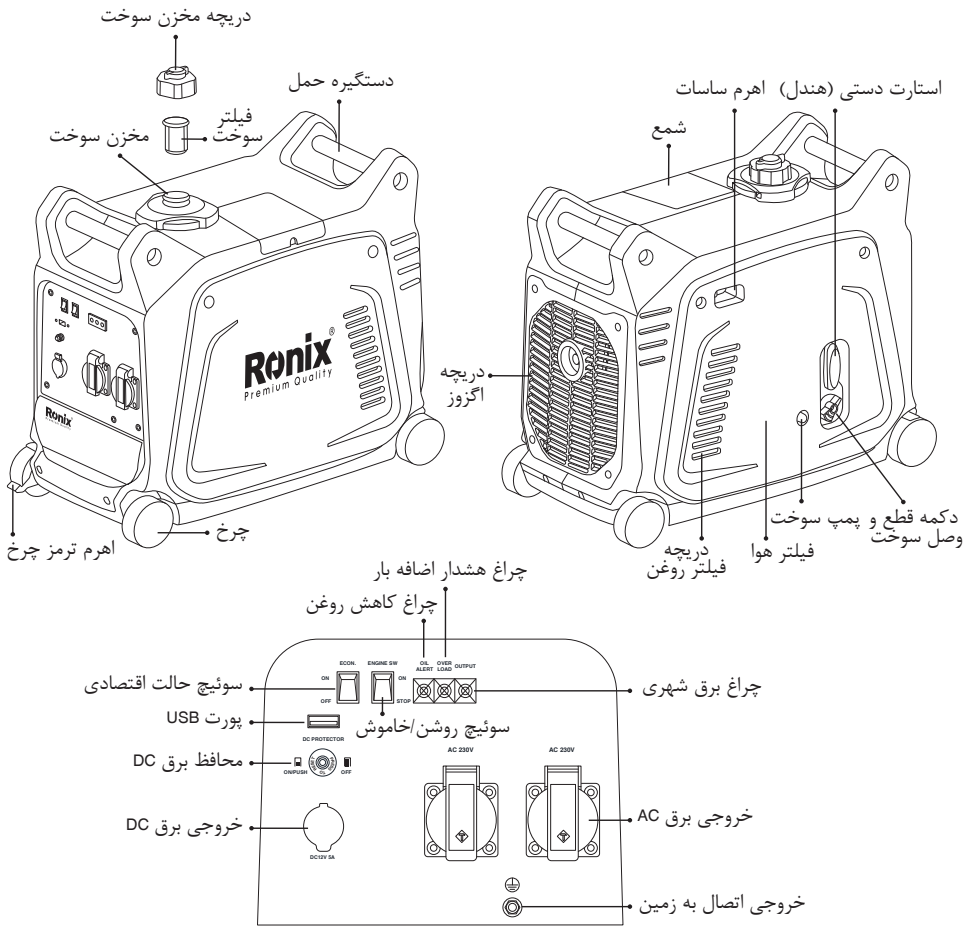

### ⚠️ اخطار!

لطفاً قبل از استفاده، دفترچه راهنما را به صورت کامل مطالعه کنید.

### دستورالعمل های ایمنی

#### ■ دودهای خروجی سمی هستند

هرگز از موتور در فضای سر بسته استفاده نکنید؛ زیرا این کار موجب بیهوشی و مرگ در زمان کوتاه

## مشخصات فنی

RH-۴۷۹۵	مدل	
اینورتر ژنراتور	نوع	توان خروجی
۲۲۰ ولت-۵۰ هرتز	ولتاژ AC	
۳,۵ کیلووات	حداکثر توان خروجی	
۳ کیلووات	نرخ توان خروجی	
۱	ضریب قدرت	
۵ ولت/۱ آمپر	خروجی USB	
۱۲ ولت/۵ آمپر	خروجی DC	ظرفیت سوخت
XY157F- 1	مدل	
موتور چهارزمانه بنزینی /هواخنک/OHV	نوع	
۵۷,۸×۵۷,۴	قطر × ارتفاع (میلیمتر)	
۱۴۹,۵ سی سی	حجم	
۴ کیلووات/۵۵۰۰ دور بر دقیقه	حداکثر توان خروجی	
بنزین بدون سرب	نوع سوخت	
۷,۵ لیتر	ظرفیت مخزن سوخت	
۴,۱ ساعت	مدت زمان کارکرد پیوسته	
SAE 10W30	نوع روغن	
۰,۹ لیتر	ظرفیت مخزن روغن	
دستی (هندلی)	نوع استارت	
C.D.I.	سیستم جرقه زنی	ابعاد
A7RTC	نوع شمع	
۵۰۶×۳۴۱×۶۱۴ میلی متر	ابعاد محصول	
۵۳۰×۳۶۰×۶۳۵ میلی متر	ابعاد بسته بندی	
۳۳,۵ کیلوگرم	وزن خالص	وزن
۳۶,۵ کیلوگرم	وزن ناخالص	
کابل اتصال DC, پیچ گوشتی, آچار شمع	متعلقات	



# رونیکس®

آخرین ابزاری که می‌خرید!

ژنراتور اینورتر ۳/۵ کیلو وات

**RH-4795**

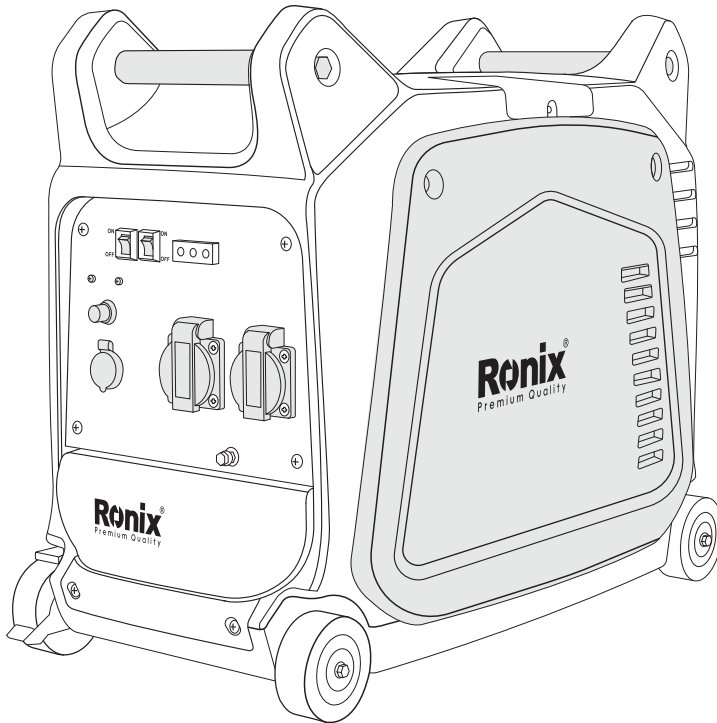

FREE  
DELIVERY



BANK  
SPARE PARTS



CALL  
CENTER  
021 6497

[www.ronix.ir](http://www.ronix.ir)